

Sans fil SOLAR SYNC

Sonde ET sans fil pour programmeurs Hunter compatibles

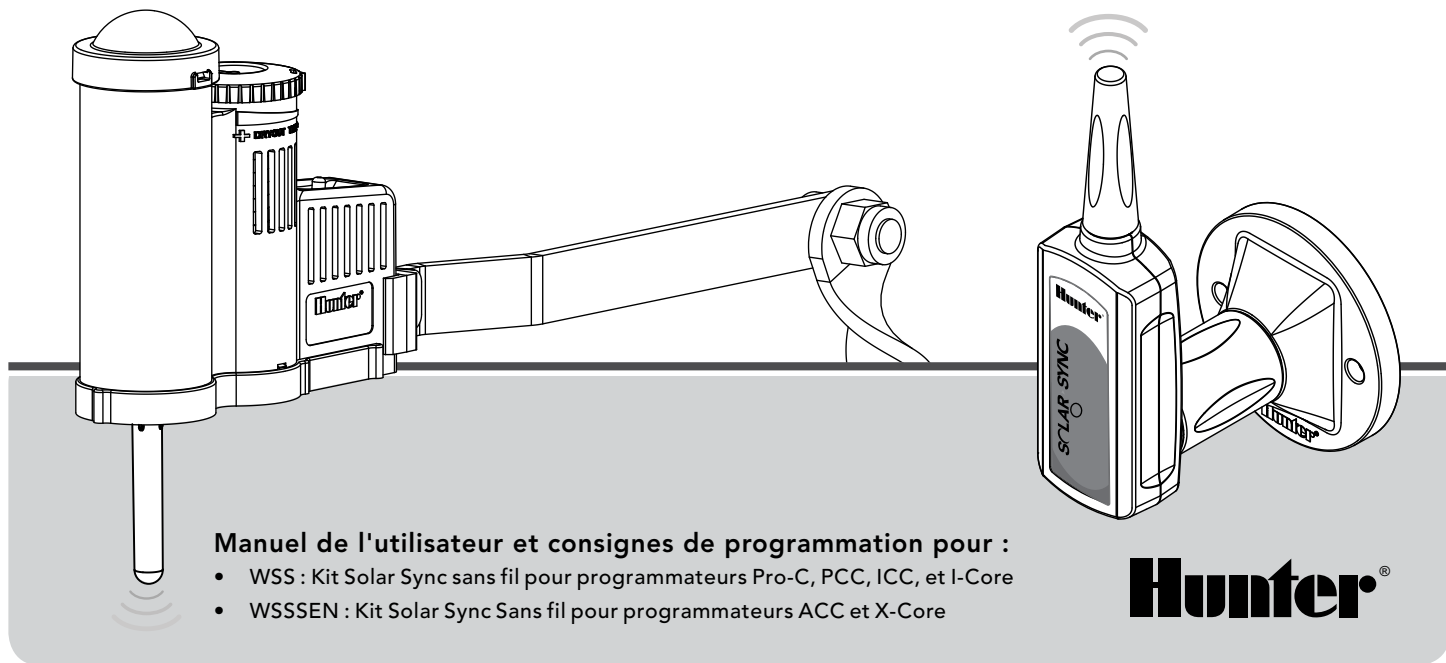

Manuel de l'utilisateur et consignes de programmation pour :

- WSS : Kit Solar Sync sans fil pour programmeurs Pro-C, PCC, ICC, et I-Core
- WSSSEN : Kit Solar Sync Sans fil pour programmeurs ACC et X-Core

Hunter[®]

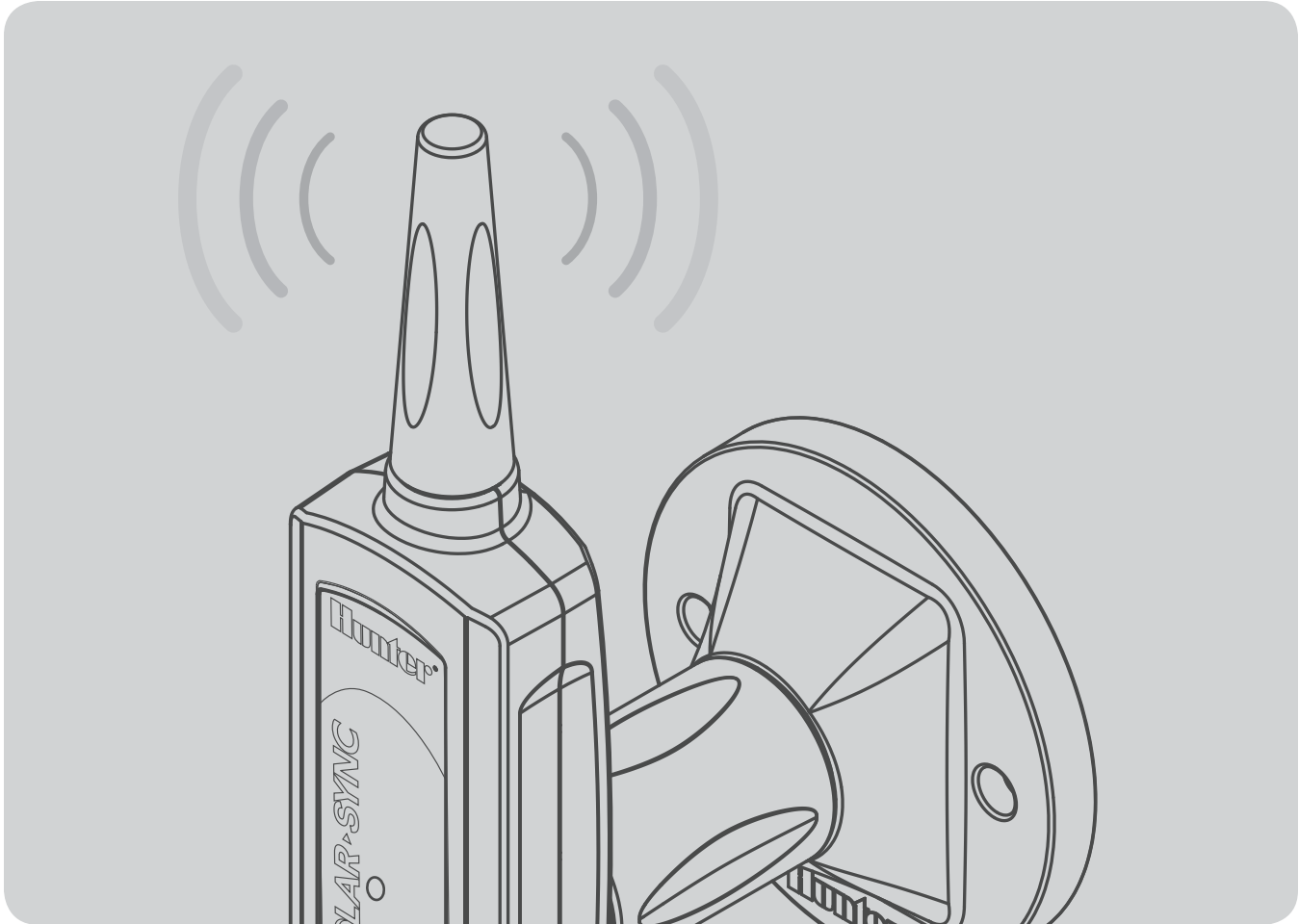

TABLE DES MATIÈRES

INTRODUCTION	2	ADRESSAGE DU RÉCEPTEUR/DE LA SONDE SANS FIL	13
PRÉSENTATION ET FONCTIONNEMENT DU SYSTÈME	2	PROGRAMMATION DES DURÉES DE FONCTIONNEMENT	
DÉTAILS DE LA SONDE	4	DU PROGRAMMATEUR	14
Installation de la sonde.....	4	PROGRAMMATION DU MODULE SOLAR SYNC	15
Fonctionnement du clik.....	5	PÉRIODE DE CONFIGURATION/ÉTALONNAGE	18
Dérivation du capteur.....	5	GUIDE DEPANNAGE	19
Entretien de la sonde.....	5	CARACTÉRISTIQUES/DIMENSIONS/DÉCLARATION FCC	21
CONNEXION AU PROGRAMMATEUR	6	Compatibilité des programmeurs.....	21
Installation et câblage du module.....	6	Caractéristiques.....	21
Programmeur conventionnel Pro-C (série PCC).....	7	Dimensions (H x l x P).....	21
Programmeur Pro-C (série PC).....	9	Déclaration FCC.....	22
Programmeur ICC.....	10	Déclaration d'Industrie Canada.....	23
Programmeur I-Core.....	11	Déclaration CE et Australie.....	23
Programmeur X-Core.....	12		
Programmeur ACC.....	12		

INTRODUCTION

Une fois connecté à un programmeur Hunter compatible, le système de détection Solar Sync ajuste automatiquement l'arrosage de votre programmeur en fonction des variations climatiques locales. Le système Solar Sync utilise une sonde solaire et un capteur de température pour mesurer les conditions climatiques sur site employées pour déterminer l'évapotranspiration (ET). En outre, la sonde Solar Sync comprend les capteurs Hunter Rain-Clik™ et Freeze-Clik™, qui coupent le système d'irrigation lorsqu'il pleut et/ou par grand froid.

Un petit module connecte la sonde au programmeur et augmente ou diminue automatiquement les durées de fonctionnement de l'arrosage en fonction des variations climatiques. Il en résulte un produit d'irrigation économe en eau qui favorise la préservation de l'eau et la santé des plantes. Il suffit de paramétrer normalement votre programmeur, et le système Solar Sync s'occupe du reste, évitant de devoir configurer manuellement votre programme d'arrosage.

PRÉSENTATION ET FONCTIONNEMENT DU SYSTÈME

Le système Solar Sync sans fil s'installe simplement et facilement sur n'importe quel programmeur d'irrigation Hunter compatible (consultez le manuel de l'utilisateur du programmeur pour vérifier la compatibilité). La sonde Solar Sync sans fil mesure le rayonnement solaire et la température, et calcule le facteur d'évapotranspiration (ET) quotidien pour l'irrigation. Ce dernier représente la quantité d'eau perdue par les plantes, en raison des conditions climatiques locales, qui doit être remplacée par l'irrigation. En outre, le Solar Sync sans fil comprend les capteurs Hunter Rain-Clik™ et Freeze-Clik®, qui coupent automatiquement le système d'irrigation lorsqu'il pleut et/ou par grand froid.

Entrez un programme d'arrosage de mi-saison dans votre programmeur conformément aux instructions de programmation du manuel de l'utilisateur accompagnant l'appareil. La sonde Solar Sync sans fil émet des données météorologiques et les applique quotidiennement au programme d'arrosage du programmeur en ajustant les paramètres de la fonctionnalité de réglage saisonnier du programmeur.

Le manuel de l'utilisateur s'applique aux kits suivants :

- WSS : Kit Solar Sync sans fil pour programmeurs Hunter Pro-C, PCC, ICC, et I-Core
- WSSSEN* : Kit Solar Sync Sans fil pour programmeurs Hunter ACC et X-Core

*Notez que le kit WSSSEN **ne** comprend pas le module Solar Sync. Les programmeurs ACC et X-Core intègrent le logiciel Solar Sync et ne nécessitent pas l'emploi du module Solar Sync. C'est pourquoi le kit WSSSEN devrait être utilisé avec les programmeurs ACC et X-Core.

PRÉSENTATION ET FONCTIONNEMENT DU SYSTÈME



Récepteur Solar Sync sans fil

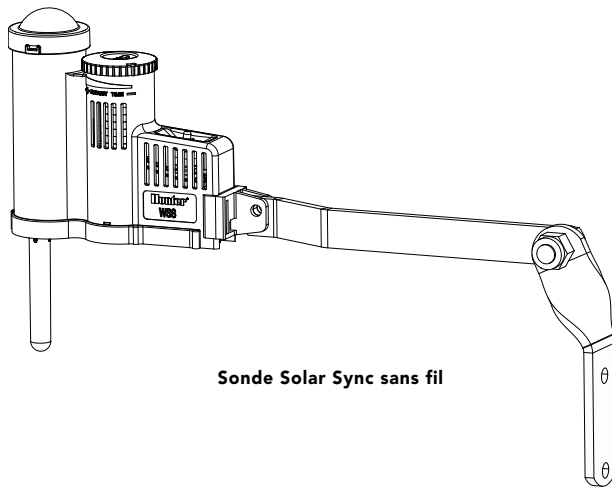

Sonde Solar Sync sans fil

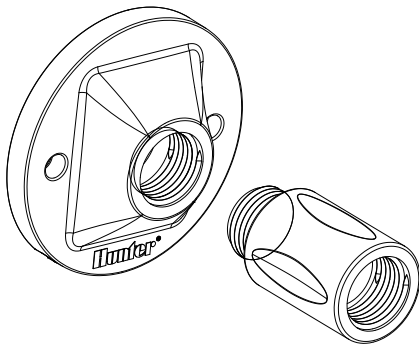

Support de montage mural

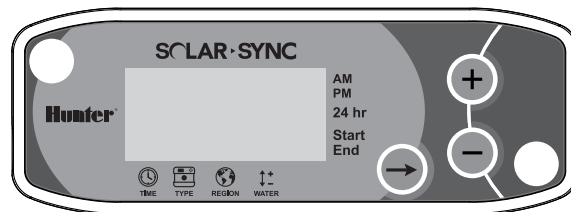

Module Solar Sync

DÉTAILS DE LA SONDÉ

Installation de la sonde

A l'aide des vis fournies, installez la sonde Solar Sync sur n'importe quelle surface où elle sera exposée directement au soleil et à la pluie, mais à l'écart du jet de l'arroseur. La sonde doit être orientée verticalement, son support pouvant être pivoté pour un montage sur des surfaces inclinées. Desserrez le contre-écrou et la vis avant de pivoter le support, puis resserrez-les.



Remarque : La sonde Solar-Sync est conçue pour fonctionner à une distance maximale de 228 m (800 pieds) du récepteur sans fil.



Remarque : Placer Solar Sync à un endroit où il peut recevoir le meilleur ensoleillement.

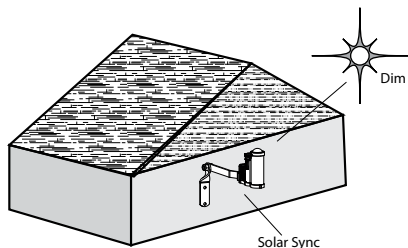

Le support de sonde pour gouttière peut également servir de montage alternative. Le support de sonde pour gouttière (SGM) permet à la sonde d'être montée directement à l'angle de la gouttière. Installez le SGM sur la sonde en retirant le bras d'extension fourni avec votre sonde et en le remplaçant par le SGM. Positionnez le SGM à l'angle de la gouttière et fixez-le en faisant pivoter la vis de serrage.

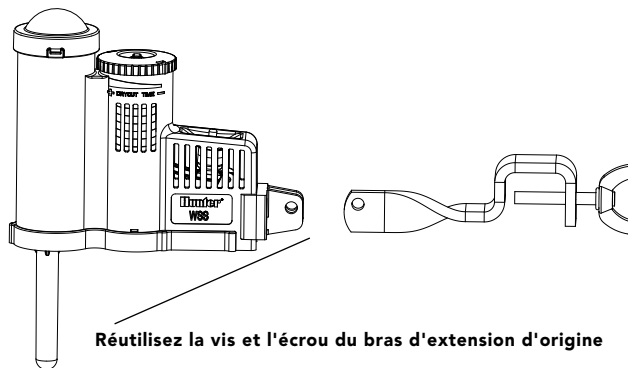

DÉTAILS DE LA SONDE

Fonctionnement du klik

Le capteur Rain-Clik™ empêche l'irrigation de démarrer ou l'arrête pendant une averse. Le capteur Rain-Clik™ ne nécessite aucun réglage ni étalonnage. Le capteur Rain-Clik™ utilise la technologie brevetée Quick Response™ qui coupe le système dans les premières minutes de l'averse. Le seul ajustement nécessaire est celui de la bague d'aération qui ralentit ou accélère le temps de séchage de la sonde et de réactivation du système. L'ouverture de la bague d'aération accélère le temps de séchage tandis que sa fermeture le ralentit.

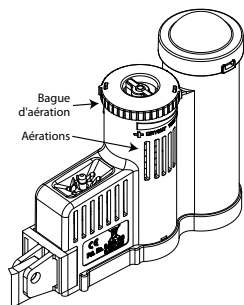

En outre, le capteur de température de la sonde Solar Sync assure l'arrêt du système en cas de gel. A environ 3 °C, le module Solar Sync commande la désactivation du programmeur. Une indication « sensor off » (sonde désactivée) s'affiche sur le programmeur lorsque la sonde est inactive. Lorsque les températures dépassent 3 °C, l'irrigation automatique est activée à la prochaine heure de début programmée.

Dérivation du capteur

Si le capteur de pluie ou de température empêche le fonctionnement du système, **SENSOR OFF (SONDE DESACTIVEE)** s'affiche sur l'écran du programmeur. Il suffit de mettre l'interrupteur Bypass du programmeur sur **BYPASS (DERIVATION)** pour dériver le capteur de pluie ou de température de la sonde Solar Sync. Vous pouvez ainsi faire fonctionner votre système. La sonde Solar-Sync continuera d'ajuster le programme d'arrosage du programmeur.

L'interrupteur du capteur de pluie du programmeur doit être en position **ACTIVE (ACTIF)** pour que les capteurs de pluie et de température arrêtent l'arrosage en cas de pluie et/ou de gel.

Entretien de la sonde

La sonde Solar Sync est conçue pour une utilisation à l'extérieur, mais elle doit rester propre pour fonctionner correctement. Il est recommandé de nettoyer tous les 6 mois le dôme transparent recouvrant la sonde de rayonnement solaire. N'utilisez pas de produits chimiques corrosifs ou abrasifs sur le dôme transparent.

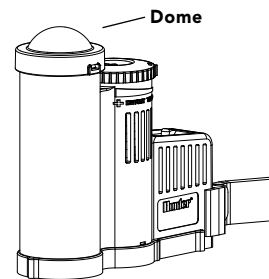

CONNEXION AU PROGRAMMATEUR

Installation et câblage du module

Commencez par activer la pile CR2032 (utilisée pour la sauvegarde de la date/heure en cas de coupure de courant) en tirant sur l'isolateur de la pile au bas du module. L'autonomie de la pile est estimée à dix ans. Si elle doit être remplacée, son compartiment est situé au dos du module Solar Sync. Otez le couvercle et installez la pile avec le côté positif (+) visible, orienté vers vous. Remettez en place le couvercle du compartiment à pile. Ne remplacez la pile que par une pile de type CR2032. L'utilisation d'un autre type de pile pourrait entraîner un risque d'incendie ou d'explosion.



Remarque : La pile est susceptible d'exploser en cas de manipulation incorrecte. Ne la rechargez pas, ne la démontez pas et ne la jetez pas au feu.

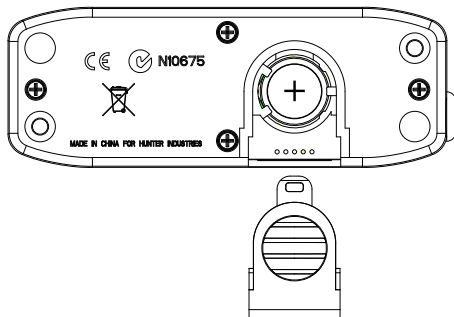

Le module Solar Sync est conçu pour un montage mural à côté du programmeur d'irrigation. Un couvercle en caoutchouc est fourni pour protéger le module contre les intempéries en cas d'installation à l'extérieur. Utilisez deux chevilles et des vis auto taraudeuses pour fixer le module au mur. Placez la languette de fixation du couvercle en caoutchouc derrière le module avant de le visser au mur.

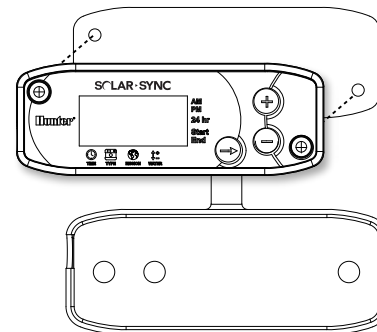

Remarque : Si vous installez le système Solar Sync sur un programmeur ACC ou X-Core, le module Solar Sync n'est pas nécessaire. Pour les programmeurs ACC ou X-Core, le kit **WSSSEN** est de rigueur, car il ne comprend pas le Module. (Consultez le manuel de l'utilisateur du programmeur pour de plus amples détails.)

CONNEXION AU PROGRAMMATEUR

Programmeur conventionnel Pro-C (série PCC)

La série PCC du programmeur Pro-C est conçue pour que le module Solar Sync puisse être installé à l'intérieur du boîtier du programmeur. Utilisez les deux vis fournies pour installer le module comme indiqué sur le schéma.

1. Connectez le fil **rouge** du module Solar Sync à la borne AC1.
2. Connectez le fil **blanc** du module Solar Sync à la borne AC2.
3. Connectez le fil **bleu** du module Solar Sync à la borne REM.
4. **Retirez** le cavalier métallique plat des deux bornes SEN.
5. Connectez le fil **jaune** à l'une des bornes SEN.
6. Connectez le fil **orange** à l'autre borne SEN.

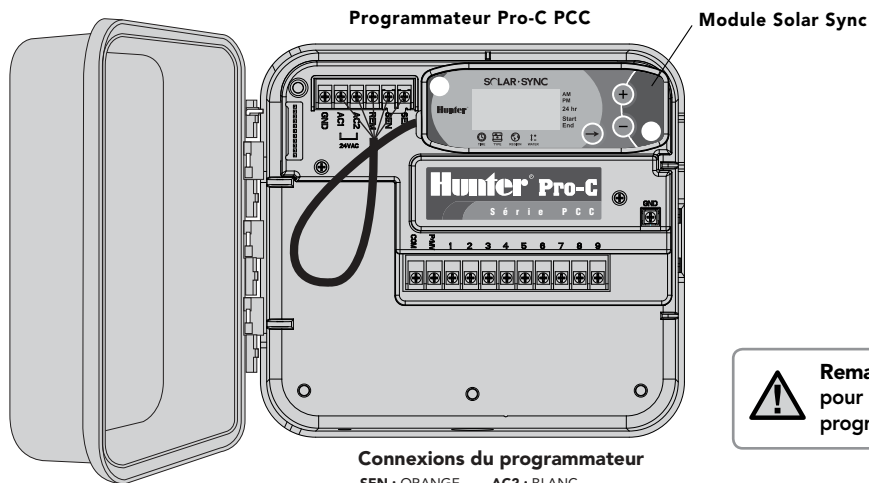

Connexions du programmeur

SEN : ORANGE	AC2 : BLANC
SEN : JAUNE	AC1 : ROUGE
REM : BLEU	



Remarque : les programmeurs Pro-C série PCC sont prévus pour l'installation d'un module Solar Sync à l'intérieur du programmeur.

CONNEXION AU PROGRAMMATEUR

Programmeur conventionnel Pro-C (série PCC)

Installez le récepteur sans fil sur le boîtier du programmeur à l'aide d'un presse-étoupe disponible et fixez-le avec l'écrou fourni. Sinon, utilisez les supports fournis pour installer le récepteur sans fil au mur. En fonction du type d'installation, la rallonge fournie peut être nécessaire (cf. illustration ci-dessous). Acheminez les fils du récepteur sans fil jusqu'au boîtier du programmeur.

1. Assurez-vous que l'alimentation du programmeur est coupée
2. Connectez le fil **noir** du récepteur au fil noir du module
3. Connectez le fil **vert** du récepteur au fil vert du module
4. Initialisez la communication en suivant les étapes décrites dans la rubrique « Adressage du récepteur/de la sonde sans fil » à la page 13

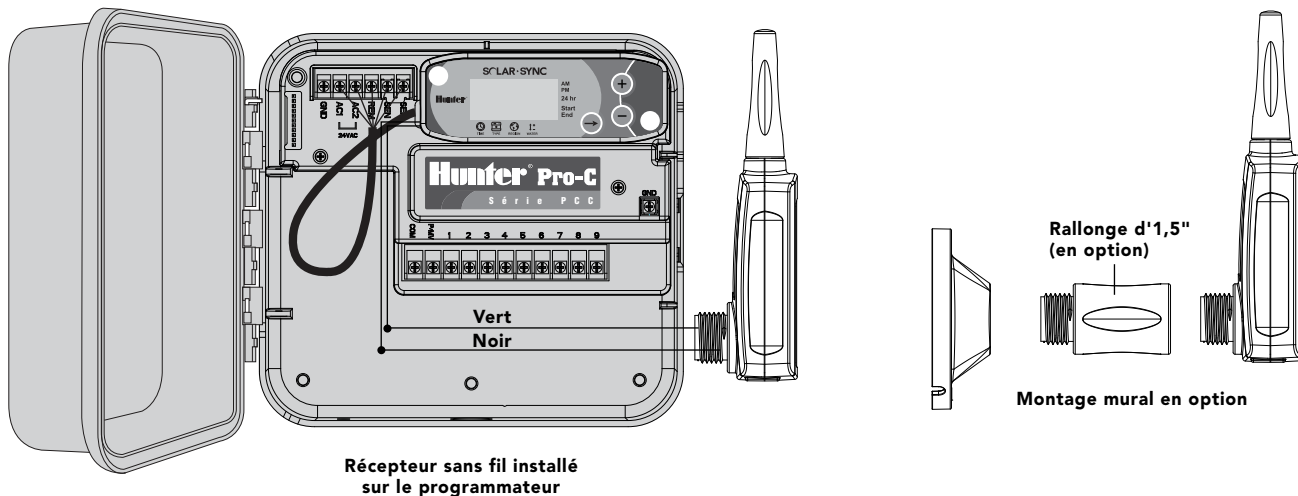

CONNEXION AU PROGRAMMATEUR

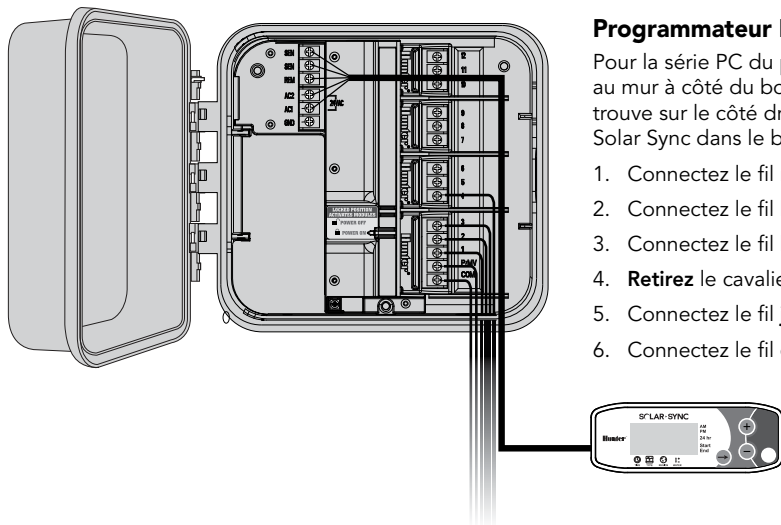

Programmeur Pro-C (série PC)

Pour la série PC du programmeur modulaire Pro-C, fixez le module Solar Sync au mur à côté du boîtier du programmeur. Un presse-étoupe supplémentaire se trouve sur le côté droit du boîtier du programmeur pour passer le fil de la sonde Solar Sync dans le boîtier.

1. Connectez le fil **rouge** du module Solar Sync à la borne AC1.
2. Connectez le fil **blanc** du module Solar Sync à la borne AC2.
3. Connectez le fil **bleu** du module Solar Sync à la borne REM.
4. **Retirez** le cavalier métallique plat des deux bornes SEN.
5. Connectez le fil **jaune** à l'une des bornes SEN.
6. Connectez le fil **orange** à l'autre borne SEN.

Installez le récepteur sans fil sur le boîtier du programmeur à l'aide des méthodes décrites à la page 8. Étant donné la position du module d'alimentation au sein du programmeur Pro-C, il serait plus pratique d'installer le récepteur sans fil au mur à l'aide du support de montage mural.

1. Assurez-vous que l'alimentation du programmeur est coupée
2. Connectez le fil **noir** du récepteur au fil noir du module
3. Connectez le fil **vert** du récepteur au fil vert du module
4. Initialisez la communication en suivant les étapes décrites dans la rubrique « Adressage du récepteur/de la sonde sans fil » à la page 13

CONNEXION AU PROGRAMMATEUR

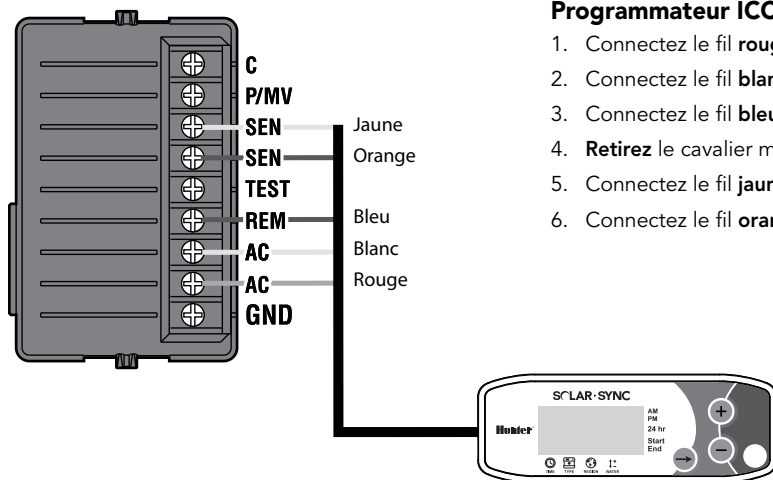

Programmeur ICC

1. Connectez le fil **rouge** du module Solar Sync à la borne AC1.
2. Connectez le fil **blanc** du module Solar Sync à la borne AC2.
3. Connectez le fil **bleu** du module Solar Sync à la borne REM.
4. **Retirez** le cavalier métallique plat des deux bornes SEN.
5. Connectez le fil **jaune** à l'une des bornes SEN.
6. Connectez le fil **orange** à l'autre borne SEN.

Installez le récepteur sans fil sur le boîtier du programmeur à l'aide d'un presse-étoupe disponible et fixez-le avec l'écrou fourni, de manière similaire à l'installation du programmeur Pro-C illustrée à la page 8. Vous pouvez également utiliser les supports fournis pour installer le récepteur sans fil au mur. En fonction du type d'installation, la rallonge fournie peut être nécessaire. Acheminez les fils du récepteur sans fil jusqu'au boîtier du programmeur.

1. Assurez-vous que l'alimentation du programmeur est coupée
2. Connectez le fil **noir** du récepteur au fil noir du module
3. Connectez le fil **vert** du récepteur au fil vert du module
4. Initialisez la communication en suivant les étapes décrites dans la rubrique « Adressage du récepteur/de la sonde sans fil » à la page 13

CONNEXION AU PROGRAMMATEUR

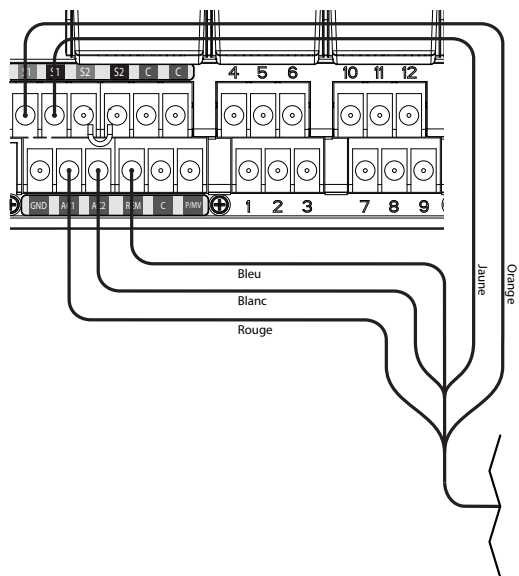

Programmateur I-Core

1. Connectez le fil **rouge** du module Solar Sync à la borne AC1.
2. Connectez le fil **blanc** du module Solar Sync à la borne AC2.
3. Connectez le fil **bleu** du module Solar Sync à la borne REM.
4. **Retirez** le cavalier métallique plat des deux bornes SEN.
5. Connectez le fil **jaune** à l'une des bornes SEN.
6. Connectez le fil **orange** à l'autre borne SEN.

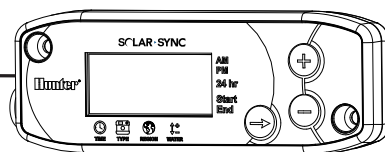

Module Solar-Sync

Installez le récepteur sans fil sur le boîtier du programmateur à l'aide d'un presse-étoupe disponible et fixez-le avec l'écrou fourni. Sinon, utilisez les supports fournis pour installer le récepteur sans fil au mur. En fonction du type d'installation, la rallonge fournie peut être nécessaire. Acheminez les fils du récepteur sans fil jusqu'au boîtier du programmateur.

1. Assurez-vous que l'alimentation du programmateur est coupée
2. Connectez le fil **noir** du récepteur au fil noir du module
3. Connectez le fil **vert** du récepteur au fil vert du module
4. Initialisez la communication en suivant les étapes décrites dans la rubrique « Adressage du récepteur/de la sonde sans fil » à la page 13

CONNEXION AU PROGRAMMATEUR

Programmeur X-Core

Le programmeur X-Core est programmé à l'aide de la technologie Solar Sync et ne nécessite donc pas l'utilisation du module Solar Sync. Installez le récepteur sans fil sur le boîtier du programmeur à l'aide d'un presse-étoupe disponible et fixez-le avec l'écrou fourni. Vous pouvez également utiliser les supports fournis pour installer le récepteur sans fil au mur, de manière similaire à l'installation du programmeur Pro-C illustrée à la page 8. En fonction du type d'installation, la rallonge fournie peut être nécessaire. Acheminez les fils du récepteur sans fil jusqu'au boîtier du programmeur.

1. Assurez-vous que l'alimentation du programmeur est coupée
2. Connectez le fil **noir** du récepteur à la borne « SEN » (peu importe la borne « SEN » utilisée)
3. Connectez le fil **vert** du récepteur à l'autre borne « SEN »

Consultez le manuel de l'utilisateur du programmeur X-Core pour obtenir de plus amples détails.*

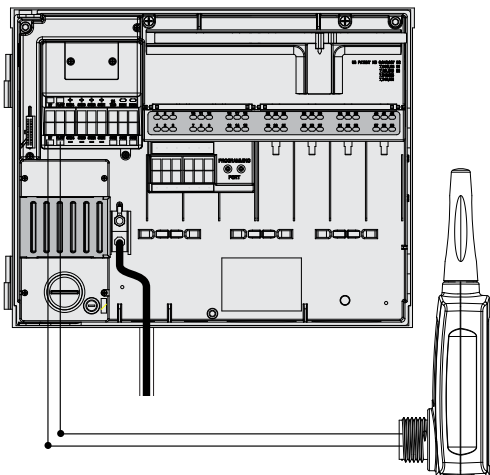
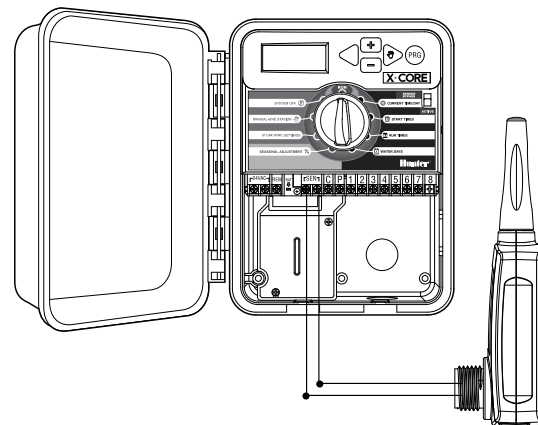

Programmeur ACC

Le programmeur ACC est programmé à l'aide de la technologie Solar Sync et ne nécessite donc pas l'utilisation du module Solar Sync. Installez le récepteur sans fil sur le boîtier du programmeur à l'aide d'un presse-étoupe disponible et fixez-le avec l'écrou fourni. Vous pouvez également utiliser les supports fournis pour installer le récepteur sans fil au mur, de manière similaire à l'installation du programmeur Pro-C illustrée à la page 8. En fonction du type d'installation, la rallonge fournie peut être nécessaire. Acheminez les fils du récepteur sans fil jusqu'au boîtier du programmeur.

1. Assurez-vous que l'alimentation du programmeur est coupée
2. Connectez le fil **noir** du récepteur à la borne « ET » noire du module maître
3. Connectez le fil **vert** du récepteur à la borne « ET » verte du module maître

Consultez le manuel de l'utilisateur du programmeur ACC pour obtenir de plus amples détails.*



Remarque : *Les programmeurs ACC et X-Core intègrent le logiciel Solar Sync. Consultez les manuels de l'utilisateur des programmeurs pour obtenir les instructions de programmation du système Solar Sync.

ADRESSAGE DU RÉCEPTEUR/DE LA SONDE SANS FIL

Le récepteur et la sonde sans fil Solar Sync réglés sur la même fréquence pour assurer une plus grande simplicité d'installation. Une fois installé, le récepteur sans fil passe automatiquement en mode « recherche » pour détecter le signal de la sonde qui émet à la même fréquence. Il est cependant conseillé d'initialiser la communication manuellement entre le récepteur et la sonde sans fil au cours de l'installation pour s'assurer de la transmission correcte du signal.

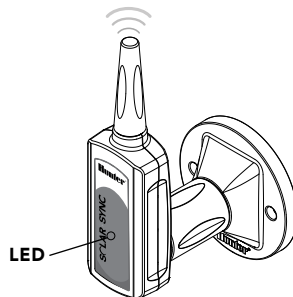

Pour initialiser la communication manuellement entre le récepteur et la sonde sans fil :

- Une fois que les fils vert et noir du récepteur sont connectés (cf. rubrique « Connexion au contrôleur »), remettez le programmeur sous tension
- Le voyant LED rouge au centre du récepteur sans fil s'allume et reste fixe pendant 10 secondes, ce qui indique qu'il est en mode recherche, et tente de détecter le signal de la sonde sans fil
- Tant que le voyant LED rouge est fixe et que le récepteur sans fil est en mode recherche, appuyez sur la tige située sur la sonde sans fil et maintenez-la enfoncée. Le voyant LED du récepteur sans fil clignote 4 fois et s'éteint, ce qui indique que le signal de la sonde sans fil a été reconnu.

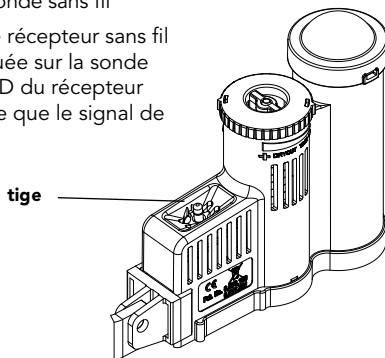

Pour valider la communication entre le récepteur et la sonde ou réadresser :

- Appuyez sur la tige située sur la sonde sans fil et maintenez-la enfoncée
- Le voyant LED du récepteur sans fil clignote 2 fois, ce qui confirme que le récepteur est correctement adressé à la sonde



Remarque : En cas de coupure du courant (ou toute autre raison entraînant la perte du contact radio entre le récepteur et la sonde sans fil), le récepteur passe automatiquement en mode recherche pour restaurer la communication avec la sonde une fois le courant rétabli. **Cependant, lorsque le courant est rétabli, le programmeur passe automatiquement en mode arrêt d'arrosage jusqu'à la restauration de la communication avec la sonde, qui peut prendre jusqu'à 60 minutes (maximum).** Procéder aux étapes énumérées ci-dessus pour valider la communication entre le récepteur et la sonde annulera le mode arrêt d'arrosage du programmeur qui reprendra son programme d'irrigation configuré.

PROGRAMMATION DES DURÉES DE FONCTIONNEMENT DU PROGRAMMATEUR

Programmez votre programmeur Hunter comme spécifié dans le manuel de l'utilisateur. **Lors du réglage des durées de fonctionnement de la station, entrez l'heure qui serait normalement programmée durant la période d'arrosage de pointe en été.** Le Solar Sync est conçu pour ajuster toutes les durées de fonctionnement quotidiennement sur la base des conditions climatiques locales. Cette opération est réalisée à l'aide de la fonction de réglage saisonnier du programmeur. Il est recommandé d'effectuer toute la programmation avec le réglage saisonnier du programmeur sur 100 %.



Remarque : réglez les durées de fonctionnement pour un arrosage de pointe en été avec un réglage saisonnier sur 100 %.

PROGRAMMATION DU MODULE SOLAR SYNC

Le Solar Sync est simple à programmer. Quelques étapes suffisent pour programmer le module. Lorsque le module est mis sous tension, l'écran affiche l'heure du jour. Une pression sur le bouton → affiche successivement les fonctions de programmation sur le module. Une flèche au bas de l'écran indique la fonction en cours de programmation.

Si vous utilisez le système Solar Sync avec les programmeurs ACC ou X-Score, consultez le manuel de l'utilisateur du programmeur pour obtenir les détails de programmation. (Les programmeurs ACC et X-Score ne nécessitent pas l'emploi du module Solar Sync.)

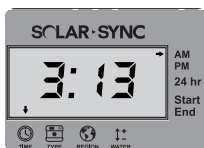

Heure actuelle

Appuyez sur le bouton → jusqu'à ce que la flèche indique l'icône . L'heure du jour clignote. Utilisez le bouton + ou - pour régler l'heure actuelle. La flèche à la droite de l'écran indique AM (matin) ou PM (soir).



Remarque : le mode 24 h n'est disponible qu'avec une alimentation électrique de 50 Hz.

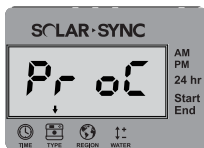

Type de programmeur

Appuyez sur le bouton → jusqu'à ce que la flèche indique l'icône . Utilisez le bouton + ou - pour sélectionner le bon programmeur Hunter.

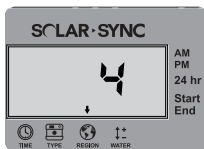

Région

Pour des mesures précises, le module Solar Sync doit être programmé pour l'ET (ET moyen en juillet) type de votre région. Utilisez le tableau de la page suivante pour déterminer votre région. Appuyez sur le bouton → jusqu'à ce que la flèche indique l'icône . Utilisez le bouton + ou - pour sélectionner votre région (régions 1 à 4).

PROGRAMMATION DU MODULE SOLAR SYNC

Ce tableau vous permettra d'identifier votre type de région. Il existe quatre régions ET de base, chacune avec des descriptions de la région, ainsi que les caractéristiques d'ET et de températures types. Il est recommandé, si possible, de choisir la région en fonction de l'ET moyen en juillet ou de l'ET d'été de pointe (mm/pouces par jour).

Utilisez le tableau suivant pour sélectionner votre région (référence ci-dessous). Vous pouvez utiliser la ligne **A**, **B** ou **C** pour vous aider à choisir la région convenant le mieux à votre secteur :

A : En fonction de l'ET de votre région à l'aide de l'ET **moyen** en juillet ou de l'ET d'été de pointe (pouces/mm par jour). Il s'agit de la meilleure option pour sélectionner votre région.

B : En fonction de la température de votre région à l'aide du mois de juillet **moyen** ou de la température maximale du mois le plus sec (pas la température maximale pour juillet).

C : En fonction de la description générale de votre région.

SI L'UNE DES OPTIONS DANS LES LIGNES S'APPLIQUE À VOTRE SITUATION, IL S'AGIT DE VOTRE CHOIX DE RÉGION.

	A	B	C
Région 1	Si l'ET moyen en juillet est < 4,3 mm (0,17") par jour	Si la température moyenne en juillet est comprise entre 18 °C et 24 °C (65 °F et 75 °F)	<ul style="list-style-type: none"> • Etats américains septentrionaux • Régions côtières
Région 2	Si l'ET moyen en juillet est compris entre 4,6 et 5,8 mm (0,18" et 0,23") par jour	Si la température moyenne en juillet est comprise entre 24 °C et 29 °C (75 °F et 85 °F)	<ul style="list-style-type: none"> • Montagnes • Etats américains intérieurs septentrionaux
Région 3	Si l'ET moyen en juillet est compris entre 6,1 et 7,4 mm (0,24" et 0,29") par jour	Si la température moyenne en juillet est comprise entre 29 °C et 35 °C (85 °F et 95 °F)	<ul style="list-style-type: none"> • Etats américains méridionaux • Désert intérieur/grand désert
Région 4	Si l'ET moyen en juillet est > 7,6 mm (0,30") par jour	Si la température moyenne en juillet est comprise entre 35 °C et 41 °C (95 °F et 105 °F)	<ul style="list-style-type: none"> • Déserts

* Pour les régions de l'hémisphère sud, utiliser le mois de janvier.

PROGRAMMATION DU MODULE SOLAR SYNC

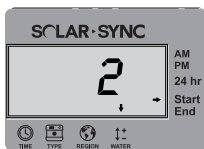

Ajustement de l'arrosage ↑↓

Si vous estimez que votre jardin est « plus humide » ou « plus sec » que la normale, une fonction d'ajustement de l'arrosage permet d'ajuster ce dernier dans toutes les stations. Utilisez le bouton → du module jusqu'à ce que la flèche indique l'icône ↑↓. Utilisez le bouton + ou - pour augmenter ou diminuer l'arrosage sur une échelle de 1 à 10 (1 pour moins d'eau et 10 pour plus d'eau). Hunter recommande d'observer attentivement les performances durant les premières semaines de fonctionnement avant d'ajuster l'arrosage.



Remarque : si une zone individuelle est « plus humide » ou « plus sèche » que le reste du système, augmentez ou diminuez simplement les durées de fonctionnement sur le programmeur.



Fenêtre sans arrosage

Si nécessaire, le Solar Sync permet de définir **une fenêtre sans arrosage** qui empêche toute irrigation durant une période spécifique de la journée. La Fenêtre sans eau est une fonction masquée. Appuyez sur le bouton → et maintenez-le enfoncé pendant 5 secondes pour programmer la Fenêtre sans eau.

Une → clignote pour indiquer le début à la droite de l'écran. Utilisez le bouton + ou - pour régler l'heure de début de la période sans arrosage. Une nouvelle pression sur le bouton → affiche une flèche clignotante indiquant la fin. Utilisez le bouton + ou - pour régler l'heure de fin de la période sans arrosage.

PÉRIODE DE CONFIGURATION/ÉTALONNAGE

Une fois le système Solar Sync installé et programmé, il est recommandé de le laisser fonctionner quelques jours avec la configuration initiale. En raison des nombreuses conditions du site (y compris l'emplacement du capteur, la quantité de lumière directe du soleil dont il bénéficie, la chaleur réfléchie par les structures environnantes, etc.), **la configuration initiale peut nécessiter un réglage pour atteindre les performances désirées.** L'étalonnage du système Solar Sync pour un site particulier peut facilement être réalisé en réglant les paramètres de région et/ou d'ajustement de l'arrosage. Les instructions ci-dessous décrivent brièvement cette procédure :

1. Installez la sonde Solar Sync et programmez le module (conformément aux instructions des pages 10 à 12).
2. Laissez le système fonctionner avec la configuration initiale pendant au moins 3 jours.
3. Observez le réglage saisonnier sur le programmeur. S'il est inférieur ou supérieur au réglage habituel pour cette période de l'année, les paramètres du système Solar Sync doivent être ajustés.
 - a. **Le réglage saisonnier semble bas** : Vérifiez que le sélecteur est en position « RUN ». Augmentez la valeur de l'échelle d'ajustement de l'arrosage (le réglage par défaut est 10). Une fois le paramètre modifié, le programmeur est immédiatement mis à jour avec le nouveau pourcentage de réglage saisonnier. Augmentez le paramètre d'ajustement de l'arrosage jusqu'à l'affichage du pourcentage de réglage saisonnier désiré. **Si vous augmentez l'échelle d'ajustement de l'arrosage à 10 (maximum) et que vous avez besoin d'accroître encore le réglage saisonnier, sélectionnez la région inférieure (passez de la région 4 à la région 3, par exemple).**
 - b. **Le réglage saisonnier est trop élevé** : Vérifiez que le sélecteur est en position « RUN ». Augmentez la valeur de l'échelle d'ajustement de l'arrosage (le réglage par défaut est 5). Une fois le paramètre modifié, le programmeur est immédiatement mis à jour avec le nouveau pourcentage de réglage saisonnier. Diminuez le paramètre d'ajustement de l'arrosage jusqu'à l'affichage du pourcentage de réglage saisonnier désiré. **Si vous réduisez l'échelle d'ajustement de l'arrosage à 1 et que vous avez besoin de diminuer encore le réglage saisonnier, sélectionnez la région supérieure (passez de la région 2 à la région 3, par exemple).**

Durées de fonctionnement des stations : Il importe de comprendre que le système Solar Sync offre un réglage saisonnier global au programmeur. En d'autres termes, toutes les durées de fonctionnement des stations seront modifiées en fonction du pourcentage de réglage saisonnier indiqué. Lors de la programmation du programmeur, les durées de fonctionnement saisies doivent représenter le programme d'arrosage de la période de pointe. Si le système Solar Sync est paramétré sur la valeur de réglage saisonnier appropriée, mais que la durée de fonctionnement d'une station particulière est trop longue ou trop courte, réglez la durée de fonctionnement des stations dans le programme du programmeur. **Lorsque vous réglez les durées de fonctionnement des stations, assurez-vous que la valeur du réglage saisonnier est réglée sur 100 %.**

GUIDE DE DÉPANNAGE

Problème	Causes	Solutions
L'écran du programmeur affiche « ERR »	<ul style="list-style-type: none"> Fils du module mal connectés à la borne du programmeur 	Vérifiez la connexion entre le module et le programmeur et comparez avec le schéma de câblage de la section Installation du système du manuel de l'utilisateur.
Le module Solar Sync affiche « ERR »	<ul style="list-style-type: none"> Connexion défectueuse entre le module et la sonde 	Vérifiez la connexion entre le module et la sonde (fils vert et noir).
Le module Solar Sync affiche « SERR »	La mention SERR indique une erreur de la sonde. La communication entre la sonde sans fil et le récepteur sans fil a été perdue.	Suivez les étapes pour réadresser la sonde sans fil à la page 13. Une fois la communication rétablie entre la sonde sans fil et le récepteur sans fil, la mention SERR ne s'affiche plus à l'écran du module Solar Sync.
Le réglage saisonnier semble bas	<ul style="list-style-type: none"> Région trop élevée Paramètre d'ajustement de l'arrosage trop bas L'emplacement de la sonde ne lui permet pas de recevoir la totalité du soleil 	Vérifiez que le sélecteur est en position « RUN ». Augmentez la valeur de l'échelle d'ajustement de l'arrosage (le réglage par défaut est 5). Si vous augmentez l'échelle d'ajustement de l'arrosage à 10 (maximum) et que vous avez besoin d'accroître encore le réglage saisonnier, sélectionnez la région inférieure (passez de la région 4 à la région 3, par exemple) et réglez le paramètre d'ajustement de l'arrosage sur 5. Solar Sync mettra immédiatement à jour le réglage saisonnier du programmeur. S'il est encore trop bas, recommencez l'opération jusqu'à ce que le réglage saisonnier désiré s'affiche sur le programmeur.
Le réglage saisonnier semble élevé	<ul style="list-style-type: none"> Région trop basse Paramètre d'ajustement de l'arrosage trop élevé 	Vérifiez que le sélecteur est en position « RUN » (MARCHE). Diminuez la valeur du paramètre d'ajustement de l'arrosage. Si vous réduisez l'échelle d'ajustement de l'arrosage à 1 et que vous avez besoin de diminuer encore le réglage saisonnier, sélectionnez la région supérieure (passez de la région 2 à la région 3, par exemple) et réglez le paramètre d'ajustement de l'arrosage sur 5. Solar Sync mettra immédiatement à jour le réglage saisonnier du programmeur. S'il est encore trop élevé, recommencez l'opération jusqu'à ce que le réglage saisonnier désiré s'affiche sur le programmeur.

GUIDE DE DÉPANNAGE

Problème	Causes	Solutions
Le réglage saisonnier du contrôleur est réinitialisé sur 100 % et n'est pas modifié	La communication entre la sonde sans fil et le récepteur sans fil a été perdue. L'écran du module Solar Sync affiche le message d'erreur « SERR » (en cas d'utilisation). En cas de perte de la communication, le module Solar Sync envoie un signal au programmeur lui indiquant un réglage saisonnier sûr à 100 %, puis envoie et affiche le message d'erreur sur l'écran du module Solar Sync.	Suivez les étapes pour réadresser la sonde sans fil à la page 13. Une fois la communication rétablie entre la sonde sans fil et le récepteur sans fil, la mention SERR ne s'affiche plus à l'écran du module Solar Sync.
La fonction d'arrêt en cas de pluie ou de gel ne s'active pas	<ul style="list-style-type: none"> • Interrupteur de dérivation du capteur de pluie du programmeur réglé sur « Bypass » (Dérivation) • Élément de fixation du cavalier toujours sur la borne de connexion du programmeur. 	Placez l'interrupteur de dérivation du programmeur en position « Active » (Actif). Retirez l'élément de fixation.
Les durées de fonctionnement d'une station particulière sont trop courtes/trop longues.	<ul style="list-style-type: none"> • Durée de fonctionnement du programme trop longue/trop courte. 	Solar Sync offre un réglage saisonnier global au programmeur. Si les durées de fonctionnement d'une station particulière sont trop longues ou trop courtes, procédez aux réglages appropriés du programme dans le programmeur.
Solar Sync continue d'envoyer le réglage saisonnier lorsque l'interrupteur de dérivation du programmeur est placé en position « Bypass » (Dérivation)	<ul style="list-style-type: none"> • Le réglage saisonnier automatique du système Solar Sync ne peut pas être désactivé via l'interrupteur de dérivation. • L'interrupteur de dérivation ne contrôle que la fonction d'arrêt en cas de pluie/gel du système Solar Sync. 	

Service technique de Hunter : 1-800-733-2823 ou www.hunterindustries.com/Support/Ask_Expert/default.htm

CARACTÉRISTIQUES/DIMENSIONS/DÉCLARATION FCC

Compatibilité des programmeurs

Le système Solar Sync est conçu pour une utilisation avec les programmeurs Hunter équipés d'une connexion SmartPort.

WSS : Kit Solar Sync sans fil pour programmeurs Hunter Pro-C, PCC, ICC, et I-Core

WSSSEN : Kit Solar Sync Sans fil (module non fourni) pour programmeurs Hunter ACC et X-Core

Caractéristiques

- Puissance absorbée : 24 V c.a., 50/60 Hz (à partir du programmeur)
- Consommation de courant : 25 mA à 24 V c.a.
- Mémoire non volatile
- Pile au lithium d'une autonomie de 10 ans remplaçable : CR2032 (fournie avec le module)
- Pile d'une durée de vie de 10 ans (sans fil)
- Distance max. du module au programmeur : 2 m (6 pieds)
- Distance max. du récepteur au module : 2 m (6 pieds)
- Distance max. de la sonde au récepteur : 228 m (800 pieds)
- Câblage : 18 AWG/1 mm ou 20 AWG/0,8 mm de diamètre minimum de la sonde au Module
- Homologués UL
- Homologué pour l'enterrement direct et résistant aux UV

Dimensions (H x l x P)

Sonde :

3" H x 9" l x 1" P
(7,6 cm x 22,9 cm x 2,5 cm)

Module :

1¾" H x 5" l x ⅝" P
(4,4 cm x 12,7 cm x 0,6 cm)

Récepteur :

5,5" H x 1,5" l x 1½" P
(14 cm x 3,8 cm x 3,8 cm)

Récepteur avec support de montage mural :

6⅞" H x 2¾" l x 3½" P
(15,5 cm x 7 cm x 8,9 cm)

CARACTÉRISTIQUES/DIMENSIONS/DÉCLARATION FCC

Déclaration FCC

Emetteur FCC ID : M 3U5SW

Cet appareil est conforme aux dispositions de l'article 15 des réglementations FCC. Son fonctionnement est soumis aux deux conditions suivantes :

1. Cet appareil ne peut pas provoquer d'interférences nuisibles, et
2. Cet appareil accepte toute interférence reçue, y compris celles susceptibles d'entraîner un fonctionnement non désiré.

Cet appareil a été testé et déclaré conforme aux normes des appareils numériques de classe B, en vertu de l'article 15 des réglementations FCC. Ces limitations sont conçues pour fournir une protection raisonnable contre les interférences nuisibles dans un environnement résidentiel. Cet appareil génère, utilise et peut émettre des radiofréquences ; dans le cas d'une installation et d'une utilisation non conformes aux instructions, il peut provoquer des interférences nuisibles avec les communications radio. Cependant, il n'existe aucune garantie qu'aucune interférence ne se produira dans une installation particulière. Si cet appareil provoque des interférences nocives avec un récepteur radio ou un téléviseur, ce qui peut être détecté en mettant l'appareil radio sous et hors tension, l'utilisateur peut essayer d'éliminer les interférences en appliquant au moins l'une des procédures suivantes :

- Réorienter ou déplacer l'antenne de réception.
- Augmenter la distance entre l'appareil et le récepteur concerné.
- Brancher l'appareil dans une prise appartenant à un circuit différent de celui sur lequel est branché le récepteur concerné.
- Consulter le revendeur ou un technicien radio/TV expérimenté pour obtenir de l'aide.

L'utilisateur est averti que les modifications et changements apportés à l'appareil sans le consentement du fabricant risquent d'annuler le droit de l'utilisateur à faire fonctionner cet appareil.

Nom Commercial	Solar Sync sans fil
Numéro de modèle	W55R
Numéro du rapport du test de conformité	B00217D4
Date du rapport du test de conformité	1/29/2010
Partie responsable	Hunter Industries Incorporated
Adresse	1940 Diamond St, San Marcos, CA 92078
Téléphone	760-744-5240

Je soussigné, déclare par la présente que l'appareil susmentionné est conforme aux exigences stipulées ci-dessus.

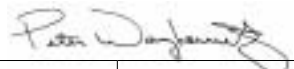
Signature : 	
Lieu : San Marcos, CA	Nom complet : Peter Woytowicz
Date : 22.03.10	Fonction : responsable technique

CARACTÉRISTIQUES/DIMENSIONS/DÉCLARATION FCC

Déclaration d'Industrie Canada

Sonde - IC : 2772A-SSW

Récepteur - IC : 2772A-SSWR

Son fonctionnement est soumis aux conditions suivantes :

- Cet appareil ne peut pas provoquer d'interférences nuisibles, et
- Cet appareil accepte toute interférence reçue, y compris celles susceptibles d'entraîner un fonctionnement non désiré.

Cet appareil numérique de classe B est conforme aux réglementations canadiennes ICES-003.

Le terme IC précédent le numéro de certification/enregistrement signifie que le produit est conforme aux caractéristiques techniques d'Industrie Canada.

Son fonctionnement est soumis aux conditions suivantes : 1) cet appareil ne peut pas provoquer d'interférences et 2) cet appareil accepte toute interférence reçue, y compris celles susceptibles d'entraîner un fonctionnement non désiré.

Déclaration CE et Australie

Hunter Industries déclare par la présente que ce dispositif de télécommande satisfait aux exigences essentielles et à d'autres dispositions applicables de la directive 1999/5/CE.

Déclaration de conformité : Nous, Hunter Industries Incorporated, 1940 Diamond Street, San Marcos, CA 92078, déclarons sous notre entière responsabilité que le Solar Sync sans fil, portant les numéros de modèle WSSTR et WSSR, auquel cette déclaration se réfère, est conforme aux normes applicables :

Emissions : ETSI EN 300 220-1 V2.1.1

ETSI EN 300 220-2 V2.1.1

ETSI EN 301 489-1 (conformément à EN55022)

EN 61000-3-2

EN 61000-3-3

Immunité : ETSI EN 301 489-1 V1.4.1

(conformément à CEI61000-4-2 à CEI61000-4-6, et CEI61000-4-11)

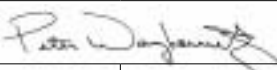
Signature : 	
Lieu : San Marcos, CA	Nom complet : Peter Woytowicz
Date : 22.03.10	Fonction : responsable technique

REMARQUES

Hunter®

Hunter Industries Incorporated • Les innovateurs en irrigation

1940 Diamond Street • San Marcos, California 92078 USA

www.hunterindustries.com

© 2010 Hunter Industries Incorporated

INT-858 9/10