

Tuyère Série 570Z

Tuyères équipées d'un joint basse pression permettant une chasse des débris à la rétraction, les 570Z sont parfaites pour les petites pelouses et les espaces paysagers complexes. 7 tuyères escamotables et une large gamme de buses interchangeables offrent des possibilités illimitées.

Tuyères Toro Série 570Z

Portée 0-5,2m (0'-17') - 5-9m (buse MP - Rotator®)

Caractéristiques

- Zéro fuite à l'émergence permet de grouper plus de tuyères sur un même secteur
- Etanchéité établie à 1 bar (15 PSI) de pression
- L'effet de chasse à l'arrêt assure une rétraction fiable de la buse
- Faible surface apparente. Couvercle noir de 50mm (2") moins visible réduisant les risques de détérioration par vandalisme
- Prévu pour recevoir toute la série des buses 570 MPR et TVAN y compris les buses bubbler à jets dirigés, les trajectoires basses et les filtres
- Reçoit les buses Maxijet® à faible pluviométrie et faible portée
- Reçoit les buses MP Rotator® à jets multiples rotatifs à faible pluviométrie
- Rotatif faible pluviométrie
- Porte buse débrayable pour aligner facilement l'arc de couverture
- Entrée latérale disponible sur modèles 150mm (6") et 300mm (12") sans Check-O-Matic ces modèles sont adaptés aux sols sableux ou installations subissant de grandes variations de pression
- Le clapet anti-vidange Check-O-Matic maintient une colonne d'eau de 3m (10')
- Construction de qualité en matières plastiques hautes performances
- Ressort de rétraction en acier inoxydable
- Couvercle vissable (s'adapte à tous les corps de tuyères Toro 570 de modèle antérieur)

Spécifications Techniques

- Espacement : 0,6 à 5,2m (2-17')
- Pression d'utilisation recommandée : 1,4-3,5 bars (20-50 PSI)
- Pression d'utilisation maximum : 5,2 bars (75 PSI)
- Débit: 0,2-17 l/mn (0,05-4,58 GPM)
- Raccordement 13mm (1/2") Femelle
- Dimensions :
Diamètre du Corps :
 - 35mm pour les modèles de 50, 75, 100 et 150mm (2", 3", 4" et 6")
 - 41mm pour le modèle de 300mm (12")
 - Diamètre du couvercle : 50mm (2")
 - Entrée latérale : 120mm du haut de l'arroseur au centre du raccordement latéral
 - Indicateur de couleur mauve signalant l'utilisation d'eau recyclée (Réf. N° 89-9752)

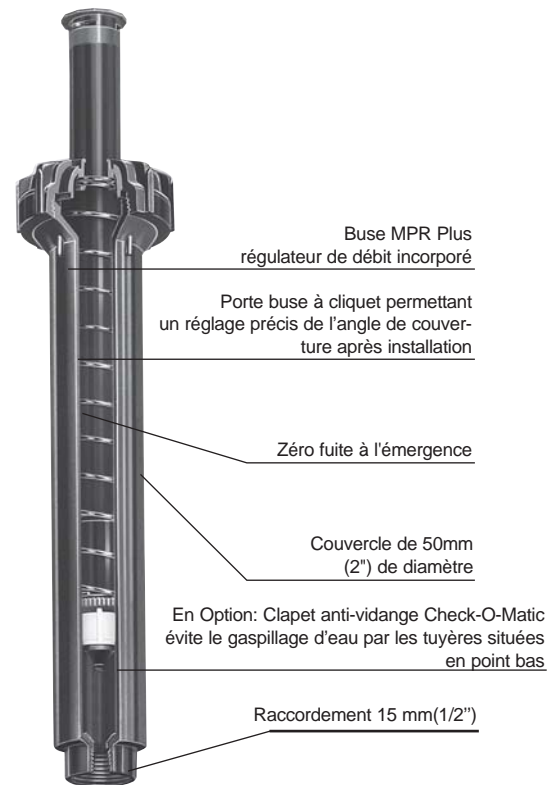

570Z-6P-COM



Clapet Anti-vidange Toro 570 (Check-O-Matic)

Élimine la vidange des arroseurs au point bas, évitant ainsi le gaspillage de l'eau et le ravinement.

Caractéristiques

- Clapet anti-vidange Check-O-Matic (COM) intégré et ressort de rappel plus puissant
- Le clapet anti-vidange n'est pas disponible sur les modèles à entrée latérale
- Pression maximale d'utilisation : 5,2 bars; (75 PSI)

Tuyère Série 570Z PRX

La tuyère 570Z PRX est équipée d'un régulateur de pression et du dispositif X-Flow™ anti-fuite. Cette tuyère fonctionne idéalement lorsqu'alimentée avec des pressions variables et éventuellement élevées. Situations rencontrées sur les réseaux longs et en pente. Portée 0 - 5,2m (0' - 17') 5-9m avec buse (MP Rotator)

Caractéristiques

- Recommandée pour les installations disposant d'un minimum de 2,7 bars de pression (40 PSI)
- Régulateur de pression incorporé :
 - Maintient une pression constante de 2 bars (30 PSI) à la buse
 - Supprime la brumisation liée à l'excès de pression au delà de 2 bars (30 PSI)
- Dispositif d'obturation breveté incorporé au porte buse :
 - Réduit la fuite de 98% lorsque la buse est volée ou endommagée. Élimine l'érosion et autres risques liés à l'eau gaspillée
- Permet l'échange de la buse ou l'entretien du filtre, alors que l'installation est sous pression
- Signe PRX indiqué sur le couvercle pour faciliter l'identification
- Joint Zéro-fuite élimine la fuite à l'émergence permettant de regrouper plus de tuyères sur un même secteur
- Rétraction fiable grâce à l'action de chasse des débris au moment de la descente du porte buse
- Entrée latérale disponible sur le modèle 150mm (6") et 300mm (12") non-COM pour faciliter l'installation et la résistance au vol
- Le clapet anti-vidange Check-O-Matic disponible en option maintient une colonne d'eau de 3m (10')
- Période de garantie étendue à 5 ans

Modèles

- Shrub non escamotable et escamotable 4P, 6P, 6P-SI, 12P et 12P-SI
- Clapet anti-vidange Check-O-Matic
- Modèles avec couvercle mauve pour eau recyclée

Spécifications techniques

- Plage de pression recommandée 1,4 à 5,2 bars (20-75 PSI)
- Pression de fonctionnement maximum: 5,2 bars (75 PSI)
- Dimensions:
 - Diamètre du corps: 35mm (1³/₄") modèles Shrub, 4P, 6P et 6PSI, 41 mm (1⁵/₄") modèles 12P et 12PSI
 - Diamètre couvercle: 50mm (2")
 - Entrée latérale: à 120mm (4³/₄") du haut de la tuyère à l'axe du raccordement
- Raccordement femelle 13mm (1/2")

- S'adapte facilement sur toute tuyère 570 (exige un ressort Check-O-Matic)

Spécifications Techniques

- Pression nécessaire pour la montée de la tuyère avec le clapet

Check-O-Matic installé :

- 1,4 bar (2P, 3P, 4P: 20 PSI)
- 1,7 bar (6P, 12P et tous modèles PRX: 25 PSI*)
- Le clapet anti-vidange Check-O-Matic maintient une colonne d'eau de 3m (10')

*La fonction Check-O-Matic exige le raccordement sur l'entrée inférieure (modèles 6P et 12P)

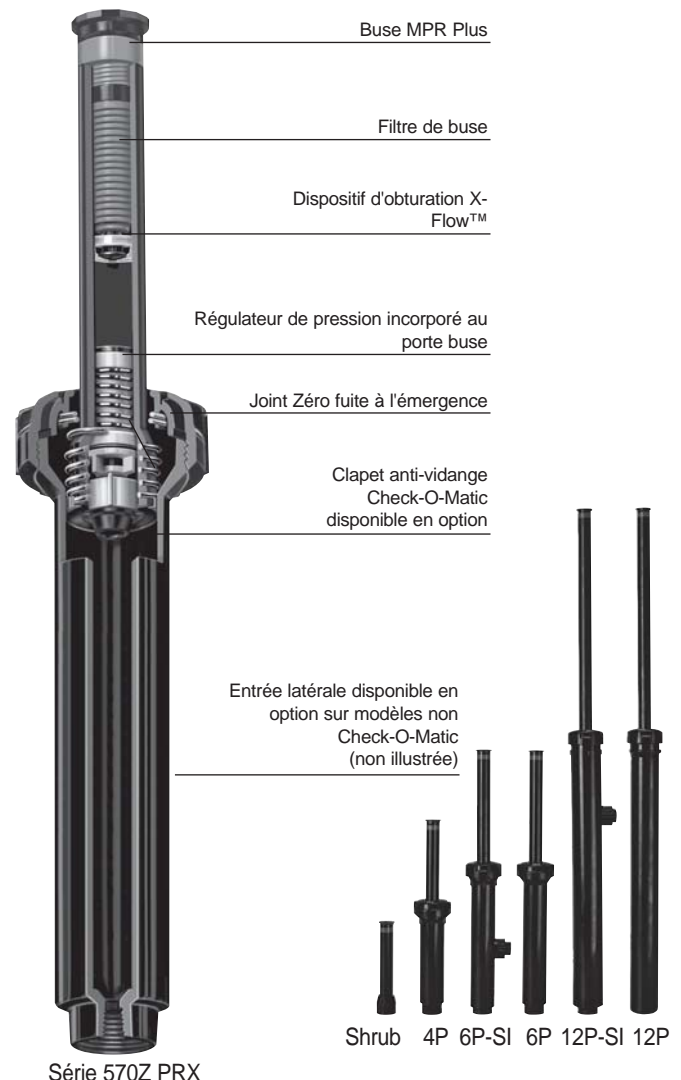

Série 570Z PRX

Tuyère Série 570Z XF

Portée 0-4,6m (0'-15') 5 - 9m (avec buses MP-Rotator®)

Caractéristiques

- Dispositif d'obturation breveté incorporé au porte-buse
- Réduit la fuite lorsque la buse est volée ou endommagée. Élimine l'érosion et autres risques liés à l'eau gaspillée
- Permet l'échange de la buse ou l'entretien du filtre, alors que l'installation est sous pression
- Joint Zéro-fuite élimine la fuite à l'émergence permettant de regrouper plus d'arroseurs sur un même secteur
- Rétraction fiable grâce à l'action de chasse des débris au moment de la descente du porte buse
- Etanchéité établie à 1 bar (15 PSI) de pression
- L'effet de chasse à l'arrêt assure une rétraction fiable de la buse
- Faible surface apparente. Couvercle noir de 50 mm (2") moins visible réduisant les risques d'endommagement par vandalisme
- Prévue pour recevoir toute la série des buses 570 MPR Plus, TVAN y compris les buses bubbler à jets dirigés, les buses MP Rotator et les buses à trajectoires basses
- Reçoit les buses Maxijet à faible portée
- Reçoit les buses à jets multiples rotatifs MP Rotator à faible pluviométrie
- Toutes les tuyères sont livrées avec un bouchon pour faciliter la purge et le soulèvement du porte buse
- Porte buse débrayable pour en aligner facilement l'arc de couverture
- Modèles sans entrée latérale disponibles en version 150mm (6") et 300mm (12") ces modèles sont adaptés aux sols sableux ou installations subissant de grandes variations de pression
- Les clapets anti-vidange évitent le gaspillage de l'eau par les points bas en maintenant pleines les canalisations secondaires (En Option)
- Construction de qualité en matières plastiques hautes performances
- Ressort de rétraction en acier inoxydable
- Indicateur de couleur mauve signalant l'utilisation d'eau recyclée

Spécifications

- Débit: 0,2-17 l/mn (0,05-4,58 GPM)
- Pression d'utilisation recommandée: 1,4-3,5 bars (20-50 PSI)
- Pression d'utilisation maximum : 5,2 bars (75 PSI)
- Raccordement 13 mm (1/2") Femelle
- Dimensions :
 - Diamètre du Corps :
 - 35mm pour les modèles de 100 et 150mm (4" et 6")
 - 41mm pour le modèle de 300mm (12")
 - 44mm pour le modèle de 300mm (12") SI
 - Diamètre du couvercle : 50mm (2")
- Entrée latérale (SI): 120mm du haut de l'arroseur au centre du raccordement latéral
- Le clapet anti-vidange Check-O-Matic maintient une colonne d'eau de 3m (10') (Les modèles à entrée latérale n'ont pas l'option Check-O-Matic)

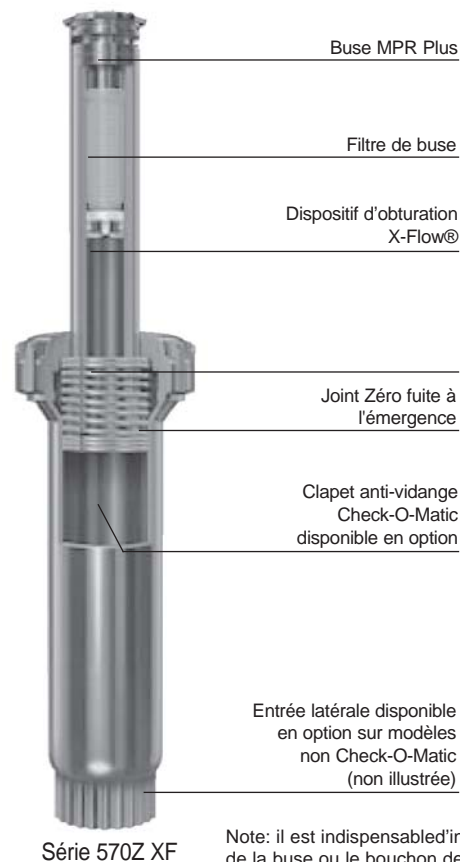

Note: il est indispensable d'installer le filtre de la buse ou le bouchon de purge pour désactiver le clapet de coupure. A défaut, le débit est coupé

Toro Série 570 Adaptateur Non Escamotable

Toro 570 Adaptateur

S'utilise avec toutes les buses MPR, secteur réglable, jets dirigés, bubbler, Maxijet[®] ou MP Rotator[®]. Prévu pour l'arrosage des arbustes et plantes tapissantes dans les zones non concernées par le vandalisme.

Caractéristiques

- Accepte toutes les buses Toro avec leur filtre et les buses MP Rotator
- Construction robuste en plastique hautes performances et acier inoxydable
- Modèle disponible pour eau recyclée

Spécifications techniques

- Taraudé 15mm (1/2") pour montage sur allonge filetée

Accessoires Toro 570

Pour modifier les installations existantes afin de tenir compte de l'évolution de la végétation. S'utilise avec toutes les buses Toro ainsi que les Maxijets et MP Rotator[®].

Tube Allonge 570-6X

- Les tubes allonges possèdent un filetage qui s'adapte aux porte-buses des tuyères Toro série 570, pour permettre de rehausser la buse de 150mm (6")
- Accepte toutes les buses Toro avec leur filtre et les buses MP Rotator[®]
- Construction robuste en plastique hautes performances et acier inoxydable
- Filetage mâle se monte sur le porte buse de n'importe quelle tuyère de la série 570Z. Prolonge la hauteur d'émergence de 150mm
- Stabilisateur pour modèles 2P, 3P, 4P et 6P
- L'extrémité femelle permet le montage de toutes les buses Toro
- Pression maximale d'utilisation : 5,2 bars (75 PSI)

Perche 570SR-6

- Raccordement fileté 15mm (1/2") mâle NPT/BSP
- Accepte toutes les buses Toro avec leur filtre et les buses MP Rotator[®]
- Construction robuste en plastique hautes performances et acier inoxydable
- Stabilisateur pour modèles 2P, 3P, 4P et 6P
- Sortie taraudée femelle permettant le montage de toutes les buses Toro et les buses MP Rotator[®]
- Hauteur: 150mm (6")
- Pression maximale d'utilisation : 5,2 bar (75 PSI)

Perche 570SR-18

- Raccordement fileté 15mm (1/2") mâle NPT/BSP
- Accepte toutes les buses Toro avec leur filtre
- Construction robuste en plastique hautes performances et acier inoxydable
- Stabilisateur pour modèles 2P, 3P, 4P et 6P

- Sortie taraudée femelle permettant le montage de toutes les buses Toro
- Hauteur : 460mm (18")
- Pression maximale d'utilisation : 5,2 bar (75 PSI)

Stabilisateur 850-67

- S'adapte sur tous les corps de 570Z 2P, 3P, 4P et 6P

Indicateurs d'eau recyclée

S'utilise pour indiquer l'utilisation d'eau recyclée pour l'arrosage. S'adapte aux tuyères escamotables et fixes.

- Indicateur de couvercle (Réf. 89-9752)
- Indicateur de tuyère fixe (Réf. 89-5818)
- Tuyère fixe de couleur mauve en plastique résistant aux UV (Réf. 102-0563)

Toro 570Z PRX Adaptateur Non Escamotable

Caractéristiques

- Régulateur de pression incorporé :
 - Maintient une pression constante de 2 bars (30 PSI) à la buse
 - Supprime la brumisation liée à l'excès de pression au delà de 2 bars (30 PSI)
- Dispositif d'obturation breveté incorporé au porte-buse :
 - Réduit la fuite de 98% lorsque la buse est volée ou endommagée. Élimine l'érosion et autres risques liés à l'eau gaspillée
 - Permet l'échange de la buse ou l'entretien du filtre, alors que l'installation est sous pression
- Accepte toutes les buses Toro avec leur filtre
- Garanti 5 ans

Spécifications techniques

- Taraudé 15mm (1/2") pour montage sur allonge filetée



Tuyère 570 fixe



Tuyère 570Z PRX fixe



Perche Série 570Z

Référence Produit

Description	N° de référence
Perche 150mm (6")	570SR-6
Perche 460mm (18")	570SR-18
Tuyère fixe	570S
Extension 570-6X	570-6X
570 Check-O-Matic	COM



TVAN-15

Ces buses à secteur réglable offrent une très grande polyvalence d'utilisation. Le secteur d'arrosage s'adapte à toutes les formes d'espaces verts.

Buses à secteur réglable Toro Série 570

Portée 2,4 - 5,2m (8' - 17')

Caractéristiques

- Idéales pour l'arrosage des formes irrégulières
- Compatibles avec toute la gamme des tuyères 570Z
- Secteur réglable de 30° à 360°
- Cinq séries de buses de portées différentes
- Codage couleur par portée ou série permettant une identification aisée
 - 2,4m (8'), vert. Référence : T-VAN 8
 - 3,0m (10'), bleu. Référence : T-VAN 10
 - 3,7m (12'), marron. Référence : T-VAN 12
 - 4,6m (15'), noir. Référence : T-VAN 15
 - 5,2m (17'), gris. Référence : T-VAN 17
- Uniformité d'arrosage exceptionnelle
- Pluviométrie uniforme (MPR) quelque soit le secteur d'arrosage ou la portée. (à l'intérieur d'une série et d'une série à l'autre)
- Vis de réglage permettant une réduction jusqu'à 25% de la portée
- Débit proportionnel à la surface arrosée quelque soit le réglage de la portée (maintien de la fonction MPR)
- Réglage facile du secteur d'arrosage par molette crantée utilisable à sec et en fonctionnement
- Filtre à maille fine facile à positionner protège la buse du colmatage
- Pression d'utilisation 1,4-3,5 bars (20-50 PSI)
- Pression d'utilisation recommandée 2 bars (30 PSI)
- Pression d'utilisation maximale 5,2 bars (75 PSI)

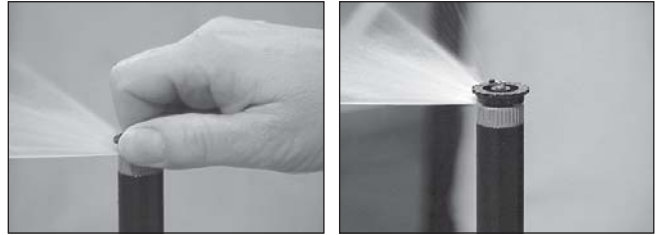

Réglage du secteur d'arrosage très accessible. opération facile à sec ou en fonctionnement.



S	Buse	Pression	Débit	Rayon	S	Buse	Pression	Débit	Rayon	S	Buse	Pression	Débit	Rayon	S	Buse	Pression	Débit	Rayon	S	Buse	Pression	Débit	Rayon
	ARC	Bar	LM	m		ARC	Bar	LM	m		ARC	Bar	LM	m		ARC	Bar	LM	m		ARC	Bar	LM	m
90°	1.5	3.9	2.7	3.1	90°	1.5	3.9	3.1	3.1	90°	1.5	3.5	4.1	4.1	90°	1.5	4.3	4.1	4.1	90°	1.5	4.3	4.1	4.1
	2.0	3.7	3.0	3.3		2.0	4.5	3.3	3.3		2.0	3.7	4.3	4.3		2.0	5.0	4.5	4.5					
	2.5	4.3	3.1	3.4		2.5	5.0	3.4	3.4		2.5	4.1	4.3	4.3		2.5	5.4	4.6	4.6					
	3.0	4.9	3.4	3.6		3.0	5.3	3.6	3.6		3.0	4.3	4.5	4.5		3.0	6.1	4.9	4.9					
	3.5	4.9	3.7	4.0		3.5	5.7	4.0	4.0		3.5	4.6	4.6	4.6		3.5	6.5	4.9	4.9					
180°	1.5	5.1	2.5	3.1	180°	1.5	6.2	3.1	3.1	180°	1.5	5.6	3.8	3.8	180°	1.5	7.1	4.1	4.1	180°	1.5	7.1	4.1	4.1
	2.0	5.9	2.7	3.3		2.0	7.0	3.3	3.3		2.0	6.2	4.0	4.0		2.0	8.3	4.3	4.3					
	2.5	6.5	2.8	3.4		2.5	8.0	3.4	3.4		2.5	6.8	4.0	4.0		2.5	9.0	4.6	4.6					
	3.0	7.1	3.0	3.7		3.0	8.6	3.7	3.7		3.0	7.3	4.0	4.0		3.0	9.8	4.6	4.6					
	3.5	7.6	3.4	4.0		3.5	9.1	4.0	4.0		3.5	7.8	4.3	4.3		3.5	11.0	4.6	4.6					
270°	1.5	7.1	2.4	3.0	270°	1.5	8.4	2.9	3.5	270°	1.5	7.8	3.5	3.5	270°	1.5	9.7	3.8	3.8	270°	1.5	9.7	3.8	3.8
	2.0	8.2	2.4	3.3		2.0	10.0	3.3	3.3		2.0	8.7	3.7	3.7		2.0	11.3	4.0	4.0					
	2.5	9.2	2.5	3.4		2.5	11.2	3.4	3.4		2.5	9.4	4.0	4.0		2.5	12.4	4.3	4.3					
	3.0	9.7	3.0	3.6		3.0	11.7	3.6	3.6		3.0	10.3	4.0	4.0		3.0	13.6	4.5	4.5					
	3.5	10.7	3.0	3.7		3.5	12.6	3.7	3.7		3.5	11.1	4.3	4.3		3.5	14.8	4.6	4.6					
360°	1.5	10.2	2.5	3.1	360°	1.5	12.5	3.1	3.1	360°	1.5	11.3	3.7	3.7	360°	1.5	12.2	3.9	3.9	360°	1.5	12.2	3.9	3.9
	2.0	11.9	2.7	3.3		2.0	14.5	3.3	3.3		2.0	12.1	3.7	3.7		2.0	14.2	4.0	4.0					
	2.5	13.4	3.0	3.4		2.5	15.9	3.4	3.4		2.5	13.2	4.0	4.0		2.5	15.9	4.3	4.3					
	3.0	14.2	3.0	3.4		3.0	17.6	3.4	3.4		3.0	14.4	4.1	4.1		3.0	17.1	4.3	4.3					
	3.5	15.7	3.0	4.0		3.5	18.2	4.0	4.0		3.5	14.7	4.0	4.0		3.5	18.8	4.3	4.3					

Série 570 – Buses à secteurs prérégés

Buses à débit vraiment proportionnel au secteur d'arrosage et codage couleur en fonction des rayons sont deux des nombreuses caractéristiques des buses 570 MPR plus. Elles s'installent sur tous les corps de tuyères escamotables, non escamotables, perches et tubes allonges.

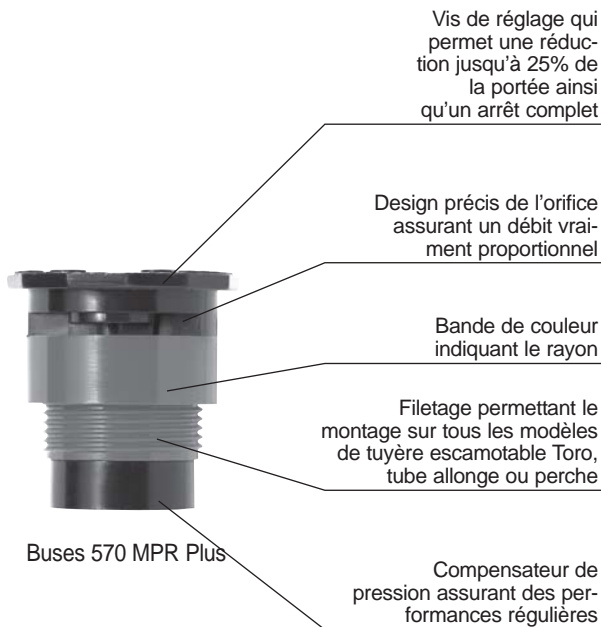

Référence Produit

XX XXX XX

Rayon	Angle	En Option
5-1,5m (5'0)	Q-90°	F-360°
8-2,4m (8')	T-120°	EST-Bande
10-3,0m (10')	H-180°	CST-Bande médiane
12-3,7m (12')	TT-240°	SST-Bande latérale
15-4,6m (15')	TQ-270°	PC-Pré-équipé Compensateur de Pression

Exemple:
Pour spécifier une buse 570 MPR d'un rayon de 3m (10') et un angle de 180° avec compensateur de pression, vous notez:

10-H-PC

Remarque: Pour une buse MPR Plus montée sur un corps d'arroseur 570Z, ajoutez la désignation du corps (voir page 21) avant la référence indiquée ci-dessus pour la buse.

Buses Toro 570 MPR Plus

Caractéristiques

- Débit proportionnel à l'angle d'arrosage (quelque soit la portée ou l'arc d'arrosage) pour garantir un apport d'eau uniforme
- Les faibles débits permettent de regrouper plus de tuyères sur un même secteur
- Les régulateurs PCD incorporés éliminent le phénomène de brumisation, réduisent le gaspillage d'eau et assurent des débits précis
- Codage couleur par portée ou série permettant une identification aisée
- Gamme complète d'angles disponibles pour toutes les séries de portées – Plein cercle et secteurs 90°, 120°, 180°, 240°, 270°, 360°
- Meilleure uniformité d'arrosage en particulier sur les zones de bordures extérieures grâce à l'élimination des variations de portée ; précision accrue dans les différents angles de couverture
- Réglages Portée/débit précis, ne se dérèglent pas avec le temps
- Portée Buse série 5 (1,5m) réglable jusqu'à 1m (3')
- Buses standards et angles spéciaux
- Configuration pour les formes étroites et compliquées
- Gamme complète d'angles pour les buses séries 10', 8' et 5' de portées 3m, 2,4m et 1,5m
- Arrosage en forme de rectangle bande latérale 1,2 x 5,5m (4' x 18') idéales pour les bandes médianes de parking
- Arrosage en forme de rectangle allongé pour les plates bandes et zones étroites 0,6 x 1,8m (2' x 6')
- 5 trajectoires de jets disponibles
- Emballage pratique - les buses et les filtres sont emballés séparément dans des sacs jumelés
- Filtres à mailles fines - pour réduire le colmatage des buses à faible débit

Spécifications

- Pression de fonctionnement pour performances optimales : 2 bars (30 PSI)
- Pression d'utilisation recommandée : 1,4 - 3,5 bars (20 - 50 PSI)
- Pression maximale de fonctionnement: 5,2 bars (75 PSI)
- Vis de réglage permet une réduction de 25% de la portée ainsi qu'un arrêt complet



Série 5



Série 8



Série 10



Série 12



Série 15



Angles Spéciaux

Filtres de Buses Série 570*







Blanc	Rouge	Rouge et inox
Série 4,6m (15')	2,4m Série (8')	Série 1,5m (5')
Série 3,7m (12')	1,2 x 9,1m (4'x30') SST	0,6 x 1,8m (2'x6') SST
Série 3m (10')	1,2 x 5,5m (4'x18') SST	Buses à jets dirigés 10P
1,2 x 9,1m (4'x30') CST Buse Bubbler	Série 4,6m (15') Secteur Réglable	Buses à jets dirigés 35P Buse Bubbler Détrempeur
Angle plat, (Non-MPR)		Angle plat faible débit
1,2 x 9,1m (4'x30') EST		
2,7 x 5,5m (9'x18') SST		







*Indique le filtre fourni avec la buse. Consulter le catalogue pièces de rechange pour plus d'information.







Performances à 2 bars (30 PSI)







Buses	Hauteur Maximum du Jet				
	27°	23°	12°	5°	0°
4,6m (15')	1,4m (4'8")				
3,7m (12')		1,1m (3'7")			
3m (10')			0,7m (2'4")		
2,4m (8')				0,66m (2'2")	
1,5m (5')					0,46m (1'6")





Buses Toro 570 MPR Plus PERFORMANCES

Série 5 Trajectoire 0° Unités Métriques						
Bus Portée	Pression bar	Pression kPa	Pression Kg/cm ²	Débit l/mn	Rayon m	
5-Q 	1,5	150	1,53	0,22	1,3	
	1/4	2,0	200	2,04	0,33	1,5
		2,5	250	2,55	0,41	1,6
		3,0	300	3,06	0,49	1,7
		3,5	350	3,57	0,58	1,8
5-Q-PC	2,07-2,76 2,76-5,18	207-276 276-518	2,11-2,82 2,82-5,28	0,34 0,38	1,5 1,5	
5-T 	1,5	150	1,53	0,30	1,3	
	1/3	2,0	200	2,04	0,44	1,5
		2,5	250	2,55	0,55	1,6
		3,0	300	3,06	0,66	1,7
		3,5	350	3,57	0,77	1,8
5-T-PC	2,07-2,76 2,76-5,18	207-276 276-518	2,11-2,82 2,82-5,28	0,45 0,49	1,5 1,5	
5-H 	1,5	150	1,53	0,44	1,3	
	1/2	2,0	200	2,04	0,69	1,5
		2,5	250	2,55	0,81	1,6
		3,0	300	3,06	0,92	1,7
		3,5	350	3,57	1,03	1,8
5-H-PC	2,07-2,76 2,76-5,18	207-276 276-518	2,11-2,82 2,82-5,28	0,68 0,76	1,5 1,5	
5-TT 	1,5	150	1,53	0,63	1,3	
	2/3	2,0	200	2,04	0,91	1,5
		2,5	250	2,55	1,06	1,6
		3,0	300	3,06	1,20	1,7
		3,5	350	3,57	1,34	1,8
5-TT-PC	2,07-2,76 2,76-5,18	207-276 276-518	2,11-2,82 2,82-5,28	0,87 1,02	1,5 1,5	
5-TQ 	1,5	150	1,53	0,82	1,3	
	3/4	2,0	200	2,04	1,06	1,5
		2,5	250	2,55	1,22	1,6
		3,0	300	3,06	1,37	1,7
		3,5	350	3,57	1,53	1,8
5-TQ-PC	2,07-2,76 2,76-5,18	207-276 276-518	2,11-2,82 2,82-5,28	0,98 1,10	1,5 1,5	
5-F 	1,5	150	1,53	1,03	1,3	
	1	2,0	200	2,04	1,39	1,5
		2,5	250	2,55	1,60	1,6
		3,0	300	3,06	1,81	1,7
		3,5	350	3,57	2,03	1,8
5-F-PC	2,07-2,76 2,76-5,18	207-276 276-518	2,11-2,82 2,82-5,28	1,33 1,48	1,5 1,5	

Série 8 Trajectoire 5° Unités Métriques						
Bus Portée	Pression bar	Pression kPa	Pression Kg/cm ²	Débit l/mn	Rayon m	
8-Q 	1,5	150	1,53	0,69	2,2	
	1/4	2,0	200	2,04	0,88	2,4
		2,5	250	2,55	0,96	2,5
		3,0	300	3,06	1,02	2,6
		3,5	350	3,57	1,11	2,8
8-Q-PC	2,07-2,76 2,76-5,18	207-276 276-518	2,11-2,82 2,82-5,28	0,83 0,95	2,4 2,4	
8-T 	1,5	150	1,53	0,92	2,2	
	1/3	2,0	200	2,04	1,11	2,4
		2,5	250	2,55	1,28	2,5
		3,0	300	3,06	1,42	2,6
		3,5	350	3,57	1,53	2,8
8-T-PC	2,07-2,76 2,76-5,18	207-276 276-518	2,11-2,82 2,82-5,28	1,10 1,33	2,4 2,4	
8-H 	1,5	150	1,53	1,49	2,3	
	1/2	2,0	200	2,04	1,84	2,4
		2,5	250	2,55	2,08	2,5
		3,0	300	3,06	2,29	2,6
		3,5	350	3,57	2,48	2,8
8-H-PC	2,07-2,76 2,76-5,18	207-276 276-518	2,11-2,82 2,82-5,28	1,67 1,89	2,4 2,4	
8-TT 	1,5	150	1,53	2,21	2,2	
	2/3	2,0	200	2,04	2,60	2,4
		2,5	250	2,55	2,89	2,5
		3,0	300	3,06	3,13	2,6
		3,5	350	3,57	3,35	2,8
8-TT-PC	2,07-2,76 2,76-5,18	207-276 276-518	2,11-2,82 2,82-5,28	2,23 2,65	2,4 2,4	
8-TQ 	1,5	150	1,53	2,47	2,2	
	3/4	2,0	200	2,04	2,83	2,4
		2,5	250	2,55	3,11	2,5
		3,0	300	3,06	3,35	2,6
		3,5	350	3,57	3,54	2,8
8-TQ-PC	2,07-2,76 2,76-5,18	207-276 276-518	2,11-2,82 2,82-5,28	2,42 2,65	2,4 2,4	
8-F 	1,5	150	1,53	2,97	2,2	
	1	2,0	200	2,04	3,69	2,4
		2,5	250	2,55	4,16	2,5
		3,0	300	3,06	4,58	2,6
		3,5	350	3,57	4,96	2,8
8-F-PC	2,07-2,76 2,76-5,18	207-276 276-518	2,11-2,82 2,82-5,28	3,22 3,79	2,4 2,4	

Série 10 Trajectoire 12° Unités Métriques						
Bus Portée	Pression bar	Pression kPa	Pression Kg/cm ²	Débit l/mn	Rayon m	
10-Q 	1,5	150	1,53	1,20	2,8	
	1/4	2,0	200	2,04	1,48	3,0
		2,5	250	2,55	1,75	3,2
		3,0	300	3,06	2,03	3,5
		3,5	350	3,57	2,30	3,7
10-Q-PC	2,07-2,76 2,76-5,18	207-276 276-518	2,11-2,82 2,82-5,28	1,25 1,40	3,0 3,0	
10-T 	1,5	150	1,53	1,66	2,8	
	1/3	2,0	200	2,04	1,93	3,0
		2,5	250	2,55	2,28	3,2
		3,0	300	3,06	2,59	3,5
		3,5	350	3,57	2,87	3,7
10-T-PC	2,07-2,76 2,76-5,18	207-276 276-518	2,11-2,82 2,82-5,28	1,67 1,89	3,0 3,0	
10-H 	1,5	150	1,53	2,34	2,8	
	1/2	2,0	200	2,04	2,65	3,0
		2,5	250	2,55	3,02	3,2
		3,0	300	3,06	3,40	3,4
		3,5	350	3,57	3,79	3,5
10-H-PC	2,07-2,76 2,76-5,18	207-276 276-518	2,11-2,82 2,82-5,28	2,50 2,84	3,0 3,0	
10-TT 	1,5	150	1,53	2,86	2,8	
	2/3	2,0	200	2,04	3,57	3,0
		2,5	250	2,55	3,98	3,1
		3,0	300	3,06	4,28	3,3
		3,5	350	3,57	4,53	3,4
10-TT-PC	2,07-2,76 2,76-5,18	207-276 276-518	2,11-2,82 2,82-5,28	3,40 3,79	3,0 3,0	
10-TQ 	1,5	150	1,53	3,25	2,8	
	3/4	2,0	200	2,04	3,85	3,0
		2,5	250	2,55	4,32	3,1
		3,0	300	3,06	4,74	3,3
		3,5	350	3,57	5,15	3,4
10-TQ-PC	2,07-2,76 2,76-5,18	207-276 276-518	2,11-2,82 2,82-5,28	3,75 4,13	3,0 3,0	
10-F 	1,5	150	1,53	4,45	2,7	
	1	2,0	200	2,04	5,50	3,0
		2,5	250	2,55	5,92	3,1
		3,0	300	3,06	6,41	3,3
		3,5	350	3,57	7,07	3,4
10-FQ-PC	2,07-2,76 2,76-5,18	207-276 276-518	2,11-2,82 2,82-5,28	5,04 5,72	3,0 3,0	

Série 12 Trajectoire 32° Unités Métriques						
Bus Portée	Pression bar	Pression kPa	Pression Kg/cm ²	Débit l/mn	Rayon m	
12-Q 	1,5	150	1,53	1,58	3,4	
	1/4	2,0	200	2,04	1,85	3,6
		2,5	250	2,55	2,13	3,8
		3,0	300	3,06	2,31	4,0
		3,5	350	3,57	2,39	4,0
12-Q-PC	2,07-2,76 2,76-5,18	207-276 276-518	2,11-2,82 2,82-5,28	1,82 2,01	3,7 3,7	
12-T 	1,5	150	1,53	2,26	3,4	
	1/3	2,0	200	2,04	2,67	3,6
		2,5	250	2,55	3,08	3,8
		3,0	300	3,06	3,43	3,9
		3,5	350	3,57	3,70	4,0
12-T-PC	2,07-2,76 2,76-5,18	207-276 276-518	2,11-2,82 2,82-5,28	2,42 2,65	3,7 3,7	
12-H 	1,5	150	1,53	3,69	3,4	
	1/2	2,0	200	2,04	4,07	3,6
		2,5	250	2,55	4,62	3,8
		3,0	300	3,06	5,25	4,1
		3,5	350	3,57	5,94	4,3
12-H-PC	2,07-2,76 2,76-5,18	207-276 276-518	2,11-2,82 2,82-5,28	3,63 4,00	3,7 3,7	
12-TT 	1,5	150	1,53	4,46	3,4	
	1	2,0	200	2,04	5,36	3,6
		2,5	250	2,55	5,91	3,8
		3,0	300	3,06	6,40	3,9
		3,5	350	3,57	6,86	4,0
12-TT-PC	2,07-2,76 2,76-5,18	207-276 276-518	2,11-2,82 2,82-5,28	4,85 5,30	3,7 3,7	
12-TQ 	1,5	150	1,53	4,31	3,3	
	3/4	2,0	200	2,04	5,68	3,6
		2,5	250	2,55	6,10	3,8
		3,0	300	3,06	6,44	3,9
		3,5	350	3,57	6,86	4,0
12-TQ-PC	2,07-2,76 2,76-5,18	207-276 276-518	2,11-2,82 2,82-5,28	5,45 6,06	3,7 3,7	
12-F 	1,5	150	1,53	6,67	3,4	
	1	2,0	200	2,04	8,09	3,6
		2,5	250	2,55	8,67	3,8
		3,0	300	3,06	9,36	3,9
		3,5	350	3,57	10,32	4,0
12-F-PC	2,07-2,76 2,76-5,18	207-276 276-518	2,11-2,82 2,82-5,28	7,27 7,95	3,7 3,7	

Série 15 Trajectoire 27° Unités Métriques						
Bus Portée	Pression bar	Pression kPa	Pression Kg/cm ²	Débit l/mn	Rayon m	
15-Q 	1,5	150	1,53	2,69	4,3	
	1/4	2,0	200	2,04	3,15	4,5
		2,5	250	2,55	3,67	4,8
		3,0	300	3,06	4,19	4,9
		3,5	350	3,57	4,71	4,9
15-Q-PC	2,07-2,76 2,76-5,18	207-276 276-518	2,11-2,82 2,82-5,28	2,84 3,07	4,6 4,6	
15-T 	1,5	150	1,53	3,70	4,2	
	1/3	2,0	200	2,04	4,11	4,5
		2,5	250	2,55	4,64	4,7
		3,0	300	3,06	5,12	4,7
		3,5	350	3,57	5,53	4,7
15-T-PC	2,07-2,76 2,76-5,18	207-276 276-518	2,11-2,82 2,82-5,28	3,79 4,16	4,6 4,6	
15-H 	1,5	150	1,53	5,37	4,1	
	1/2	2,0	200	2,04	6,14	4,5
		2,5	250	2,55	7,12	4,8
		3,0	300	3,06	7,81	4,9
		3,5	350	3,57	8,13	4,9
15-H-PC	2,07-2,76 2,76-5,18	207-276 276-518	2,11-2,82 2,82-5,28	5,68 6,25	4,6 4,6	
15-TT 	1,5	150	1,53	7,02	4,3	
	1	2,0	200	2,04	8,17	4,5
		2,5	250	2,55	9,42	4,8
		3,0	300	3,06	10,31	4,9
		3,5	350	3,57	10,80	4,9
15-TT-PC	2,07-2,76 2,76-5,18	207-276 276-518	2,11-2,82 2,82-5,28	7,57 8,33	4,6 4,6	
1						

Buses MP ROTATOR® PORTEE 5-9M

Le MP Rotator® Série "T" est un arroseur à jets multiples rotatifs qui utilise un corps de tuyère Toro Série 570Z. Cette buse transforme une tuyère à jet fixe en un arroseur à faible pluviométrie et haut coefficient d'uniformité d'arrosage. La pluviométrie est constante quelque soit l'arc ou la portée. Les jets rotatifs à trajectoires multiples, résistent bien au vent et assurent un très bon arrosage au pied. La faible pluviométrie combinée aux jets multiples évite le ruissellement sur les sols en pente et peu drainants. Les MP2000T et MP3000T s'installent sur un même secteur pour plus de polyvalence d'utilisation

Réglage arc

90-210°
Pré-réglé 180°
MP2000T NOIR
MP3000T BLEU



210-270°
Pré-réglé 220°
MP2000T VERT
MP3000T JAUNE



360°
PLEIN CERCLE
MP2000T ROUGE
MP3000T GRIS



VIS REGLAGE PORTEE
sens horloge pour réduire le rayon
BAGUE REGLAGE ARC
sens horloge pour agrandir l'arc



FILTRE
ATTENTION: Ne pas utiliser
le MP Rotator sans son filtre!



MP2000T 90-210° (arc réglable)					
ARC	KfB	Rayo (M)	Débit LPH	Débit LPM	mm/hr
90°	172	4.9	70	1.2	12.7
	207	5.2	75	1.3	12.4
	241	5.5	84	1.4	11.9
	276	5.8	91	1.5	11.4
	310	6.1	95	1.6	10.9
	345	6.4	100	1.7	10.4
379	6.4	107	1.8	10.9	

135°	172	4.9	98	1.6	12.7
	207	5.2	109	1.8	12.4
	241	5.5	116	1.9	11.9
	276	5.8	125	2.1	11.4
	310	6.1	134	2.2	10.9
	345	6.4	141	2.3	10.4
379	6.4	148	2.5	10.9	

180°	172	4.9	132	2.2	12.7
	207	5.2	143	2.4	12.4
	241	5.5	157	2.6	11.9
	276	5.8	168	2.8	11.4
	310	6.1	177	3.0	10.9
	345	6.4	188	3.1	10.4
379	6.4	193	3.2	10.9	

210°	172	4.9	154	2.6	12.7
	207	5.2	168	2.8	12.4
	241	5.5	182	3.0	11.9
	276	5.8	195	3.3	11.4
	310	6.1	209	3.5	10.9
	345	6.4	220	3.7	10.4
379	6.4	229	3.8	10.9	

MP2000T 210-270° (arc réglable)					
ARC	KfB	Rayon M	Débit LPH	Débit LPM	mm/hr
210°	172	4.9	154	2.6	12.7
	207	5.2	168	2.8	12.4
	241	5.5	182	3.0	11.9
	276	5.8	195	3.3	11.4
	310	6.1	209	3.5	10.9
	345	6.4	220	3.7	10.4
379	6.4	229	3.8	10.9	

270°	172	4.9	198	3.3	12.7
	207	5.2	216	3.6	12.4
	241	5.5	234	3.9	11.9
	276	5.8	250	4.2	11.4
	310	6.1	266	4.4	10.9
	345	6.4	279	4.7	10.4
379	6.4	295	4.9	10.9	

MP2000T 360° (Plein cercle)					
ARC	KfB	Rayon M	Débit LPH	Débit LPM	mm/hr
360°	172	4.9	263	4.4	12.7
	207	5.2	288	4.8	12.4
	241	5.5	311	5.2	11.9
	276	5.8	334	5.6	11.4
	310	6.1	354	5.9	10.9
	345	6.4	372	6.2	10.4
379	6.4	386	6.4	10.9	

MP3000T 90-210° (arc réglable)						
ARC	KfB	Rayon (M)	Débit LPH	Débit LPM	mm/hr	
90°	172*	1.7	7.6	157	2.61	10.8
	207	2.1	8.2	168	2.80	10.0
	241	2.4	8.5	182	3.03	10.0
	276	2.8	9.1	195	3.26	9.3
	310	3.1	9.1	207	3.44	10.0
	345	3.4	9.1	218	3.63	10.4
379	3.8	9.1	229	3.82	11.0	

135°	172	1.7	7.6	245	4.09	11.3
	207	2.1	8.2	268	4.47	10.6
	241	2.4	8.5	291	4.84	10.6
	276	2.8	9.1	311	5.19	10.0
	310	3.1	9.1	329	5.49	10.5
	345	3.4	9.1	347	5.79	11.1
379	3.8	9.1	363	6.06	11.6	

180°	172	1.7	7.6	327	5.45	11.3
	207	2.1	8.2	359	5.98	10.6
	241	2.4	8.5	386	6.43	10.6
	276	2.8	9.1	413	6.89	10.0
	310	3.1	9.1	438	7.31	10.5
	345	3.4	9.1	463	7.72	11.1
379	3.8	9.1	484	8.06	11.6	

210°	172	1.7	7.6	382	6.36	11.3
	207	2.1	8.2	418	6.96	10.6
	241	2.4	8.5	452	7.53	10.6
	276	2.8	9.1	481	8.02	10.0
	310	3.1	9.1	511	8.52	10.5
	345	3.4	9.1	538	8.97	11.0
379	3.8	9.1	565	9.42	11.6	

MP3000T 210-270° (arc réglable)						
ARC	KfB	Rayon M	Débit LPH	Débit LPM	mm/hr	
210°	172	1.7	7.6	382	6.36	11.3
	207	2.1	8.2	418	6.96	10.6
	241	2.4	8.5	452	7.53	10.6
	276	2.8	9.1	481	8.02	10.0
	310	3.1	9.1	511	8.52	10.5
	345	3.4	9.1	538	8.97	11.0
379	3.8	9.1	565	9.42	11.6	

270°	172	1.7	7.6	497	8.29	11.4
	207	2.1	8.2	538	8.97	10.6
	241	2.4	8.5	579	9.65	10.6
	276	2.8	9.1	619	10.32	9.9
	310	3.1	9.1	656	10.94	10.5
	345	3.4	9.1	695	11.58	11.1
379	3.8	9.1	731	12.19	11.7	

MP3000T 360° (Plein cercle)						
ARC	KfB	Rayon M	Débit LPH	Débit LPM	mm/hr	
360°	172	1.7	7.6	654	10.90	11.3
	207	2.1	8.2	715	11.92	10.6
	241	2.4	8.5	772	12.87	10.6
	276	2.8	9.1	827	13.78	10.0
	310	3.1	9.1	877	14.61	10.5
	345	3.4	9.1	924	15.40	11.1
379	3.8	9.1	970	16.16	11.6	



Comptez sur nous -

Worldwide Headquarters
The Toro Company
8111 Lyndale Avenue South
Bloomington, MN 55420
Phone: 952-888-8801 Fax: 952-887-7265

SADIMATO SAS
90, avenue de Dreux - BP 48
78311 PLAISIR Cedex - France
Tél. : 33 01 30 81 77 30 - Fax : 33 01 30 54 26 26
Siren : 609835095
www.sadimato.com

Référence : 200-1764B
MP-Rotator est une marque déposée de Wala Wala Sprinkler Company