



L'EXPERT DE L'IRRIGATION CONNECTÉE



LR-IP

L'IRRIGATION DES GRANDS ESPACES



GUIDE
D'INSTALLATION
RAPIDE

PRÉSENTATION

Le **LR-IP** est un programmeur d'irrigation Bluetooth® et LoRa™ étanche, fonctionnant à pile et pilotable à distance. Il permet de créer simplement des installations longues portées de 1 à 150 stations.
Il nécessite l'association avec un LR-MB (relai Wi-Fi/LoRa).

Étape 1

TÉLÉCHARGEMENT

1. Sur votre smartphone et/ou tablette, rendez-vous sur l'application «**App Store**» ou «**Google Play**».



2. Recherchez «**MySOLEM**» dans la barre de recherche.

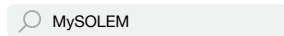

3. Une fois trouvée, téléchargez l'application **MySOLEM**.



OBTENIR

INSTALLER

4. Une fois installée, activez le Bluetooth® de votre smartphone et/ou tablette.



ASSOCIATION

1. Dévissez le bouchon du **LR-IP**.
2. Branchez une **pile 9V 6LR61 ou 6AM6** et revissez le bouchon.
3. Lancez l'application **MySOLEM** depuis votre smartphone et/ou tablette.
4. Appuyez sur le bouton «**Ajouter un programmeur**» ou sur le bouton «**+**».
5. Choisissez le **LR-IP** parmi la liste des programmeurs disponibles.
6. **(Optionnel)** Définissez un nom et une clé de sécurité pour votre programmeur et appuyez sur le bouton «**Valider**».
7. Suivez les étapes décrites sur l'application pour terminer l'association de votre **LR-IP**.

Note : Pour identifier votre **LR-IP** parmi les programmeurs disponibles à proximité, référez-vous au «**Default name**» présent sur son étiquette produit.

ASSOCIATION LR-MB

Afin d'optimiser la connexion LoRa™ entre le LR-MB et le LR-IP, installez de préférence ce dernier dans un regard en plastique et à une distance inférieure à 800 mètres. Il est conseillé d'associer tous vos LR-IP à proximité du LR-MB avant de les installer séparément dans les regards.

1. Sélectionnez le programmeur **LR-IP** préalablement installé.
2. Appuyez sur l'icône  en haut à droite de votre écran, pour accéder aux informations du produit.
3. Appuyez sur «**Accès à distance**».
4. Sélectionnez le relai **LR-MB** que vous souhaitez utiliser.
5. Validez l'opération en appuyant sur le bouton «**Envoyer**» ou  en bas de votre écran.

Une fois l'association terminée, vous pouvez tester la connexion entre votre **LR-MB** et votre **LR-IP** :

1. Retournez sur l'écran «**Accès à distance**» du LR-IP, vu précédemment.
2. Appuyez sur le bouton  pour commencer le test.

Note :

- Le message «**Connexion établie**» indique que la connexion est fiable.
- Le message «**Aucune connexion établie**» indique qu'il est nécessaire de rapprocher votre **LR-IP** du **LR-MB** ou inversement.

INSTALLATION

1. Raccordez votre **LR-IP** aux électrovannes comme illustré ci-dessous. Utilisez des électrovannes avec **solénoïdes 9V à impulsion**.

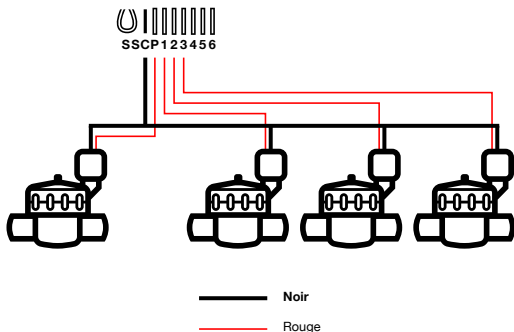

2. **(Optionnel)** Si vous souhaitez installer une sonde de pluie, coupez le **fil jaune** pour la raccorder à votre **LR-IP**.

PROGRAMMATION

Pour tout renseignement supplémentaire sur le **LR-IP** et l'application **MySOLEM**, connectez-vous à **www.solem.fr** et consultez ou téléchargez notre documentation complémentaire.

INFORMATIONS UTILES

Signaux LoRa™

Ces icônes indiquent le moment de la dernière connexion entre **LR-MB** et le **LR-IP** :



La connexion a eu lieu il y a moins de **5 minutes**



La connexion a eu lieu il y a entre **5 et 10 minutes**



La connexion a eu lieu il y a plus de **10 minutes**



La connexion n'a **jamais** eu lieu

Note : Appuyez sur l'icône pour plus d'informations.

Clé de sécurité

La clé de sécurité permet de protéger votre programmeur. Elle est demandée uniquement lors de prochaines installations. Vous pouvez la définir pendant l'étape 6 de l'«**ASSOCIATION**» ou en accédant aux informations du produit, via l'icône  en haut à droite de votre écran.

FAQ

Quelles sont les caractéristiques requises pour que le produit Bluetooth® fonctionne ? Téléphones et tablettes Android 4.3 et supérieur équipés du Bluetooth Smart 4.0 et supérieur. Apple iPhone ou iPad avec iOS 9.0 et supérieur équipés du Bluetooth Smart 4.0 et supérieur.

Pourquoi ma station ne démarre pas ? À chaque station doivent être affectés un temps et un **Programme A** ou **B** ou **C**. Si plusieurs stations sont affectées au même programme, elles démarreront les unes après les autres.

Pourquoi mon Programme B ne démarre pas ? Si l'heure de départ du **Programme A** est la même heure que celle du **Programme B**, alors les 2 programmes seront exécutés l'un après l'autre dans l'ordre **A** puis **B**.

À quoi sert la sortie P ? Vous pouvez brancher une vanne maîtresse ou une pompe via un relai, sur la sortie **P**. Elle démarrera automatiquement 2s avant chaque station et pendant les arrosages de chaque station.

À quoi servent les sorties S (Fil jaune) du programmeur ? Vous pouvez brancher une sonde de pluie sur les sorties **S** pour cela il vous faut couper le fil jaune.

Comment fonctionne la sonde de pluie ? La sonde de pluie, lorsqu'elle est reliée au fil jaune, agit sur l'ensemble des 3 programmes. S'il pleut, les programmes **A**, **B** et **C** ne se lanceront pas ; il faut attendre que la sonde ait séché pour que les programmes se relancent. La commande manuelle «**Toutes les stations**» n'est pas affectée par l'état de la sonde de pluie.

Qu'est-ce que le Water Budget ? Le Water Budget permet d'ajouter un % de temps par rapport au temps indiqué pour chaque station. Il est généralement utilisé lors des changements de saisons (ex : été à automne ou printemps à été)

Ex : Si vous avez entré **Station 1** = 1h sur **Programme A** et **Station 2** = 0h30 sur **Programme A**. Si, ensuite, vous entrez un Water Budget pour le **Programme A** à 120 %, lors d'un départ du **Programme A**, les stations **1** et **2** seront augmentées de 20 %, soit 1h12 pour la **Station 1** et 0h36 pour la **Station 2**.

Comment puis je reprendre la procédure d'association ? Pour reprendre une procédure d'association, il suffit de court-circuiter les 2 plots de la pression pile (enlever la pile préalablement) pendant 30s minimum.

Si mon appareil n'a plus de pile, est-ce que je perds mes programmes ? Non, ils ne sont jamais perdus, ils sont automatiquement sauvegardés.

Je voudrais réinitialiser la programmation de mon appareil.

Comment faire ? Ouvrez l'application, entrez dans le produit puis ouvrez les  **Paramètres** et sélectionner «**Effacer les programmes et durées**».

CARACTÉRISTIQUES TECHNIQUES

DIMENSIONS

Largeur : 14 cm

Hauteur : 5,5 cm

Profondeur : 9 cm

INSTALLATION

Connexion sonde de pluie / Connexion vanne maîtresse

Connexion solénoïde 9V à impulsion

Distance maximale LR-IP et solénoïde : 30 m

Température d'utilisation : de -20°C à 60°C

FONCTIONNEMENT

100% étanche (classé IP68)

Pile alcaline 9V 6AM6 ou 6LR61

Bluetooth® Smart 4.0 Low Energy

Communication en radio LoRa™

Sauvegarde permanente de la programmation

Sauvegarde de l'horloge interne en cas de coupure
d'alimentation < 30 s