



FICHE TECHNIQUE

Nomenclature de la fiche : FT84
Numéro de version : V1
Date de mise à jour : 20/10/15

Coude femelle à sertir laiton pour système multicouches Apex-Duo

REFERENCES

- MCRCF216
- MCRCF220
- MCRCF420
- MCRCF426
- MCRCF1032

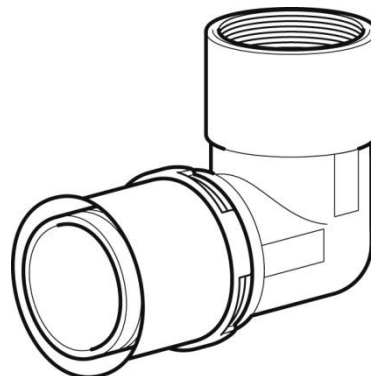

DESCRIPTION

Raccords à sertir de type radial pour tubes multicouches Apex Duo XS et Turatec.
Dimensions du tube : 16 x 2,0 – 20 x 2,0 – 26 x 3,0 – 32 x 3,0 – 40 x 3,5 – 50 x 4,0 – 63 x 4,5. Corps en laiton.

CHAMPS D'APPLICATION

- **Classe 2** : 10 bars – Alimentation en eau chaude sanitaire (et en eau froide sanitaire 20° / 10 bars)
- **Classe 4** : 10 bars – Radiateurs basse température, chauffage par le sol
- **Classe 5** : 6 bars – Radiateurs haute température
- **Classe « Eau glacée »** : 10 bars

CARACTERISTIQUES TECHNIQUES

Corps en laiton = CuZn35Pb2Al-C
Douille = X5CrNi18-10 acier inoxydable
Joint torique = EPDM
Force minimale de sertissage = 32kN

NORMES / CERTIFICATIONS

Avis Technique 14/13-1852
Avis technique 14/13-1880



Avis
technique



Certificat
CSTBat



FICHE TECHNIQUE

Nomenclature de la fiche : FT84
 Numéro de version : V1
 Date de mise à jour : 20/10/15

Coude femelle à sertir laiton pour système multicouches Apex-Duo

MISE EN OEUVRE

Le raccord est composé de :

- un corps constitué d'un insert avec joint torique en EPDM destiné à recevoir le tube et d'une extrémité permettant le raccordement au réseau ou à un autre tube,
- d'une bague de fixation de la douille à sertir sur le corps permettant de vérifier que le tube est correctement emboîté
- d'une douille à sertir venant comprimer le tube sur l'insert par déformation mécanique

L'assemblage des tubes doit impérativement être réalisé avec les outillages préconisés par le fabricant et dans l'ordre suivant :

- Couper le tube avec un coupe-tube
- Ebavurer et calibrer le tube
- Insérer le tube dans le raccord jusqu'à la butée
- Placer l'ensemble à sertir dans la tête de l'outil et refermer la tête
- Déclencher le serrage, et actionner le bouton pour libérer l'ensemble sertit

Compatibilité des types d'empreinte par diamètre

Type	∅	16 x 2	20 x 2	26 x 3	32 x 3	40 x 3,5	50 x 4	63 x 4,5	75 x 5
F		oui	oui	oui	oui	oui	oui	oui	oui
TH		oui	oui	oui	oui	non	non	non	non
B		oui	oui	oui	oui	non	non	non	non

PLANS

REF	A (mm)	B (mm)	C (mm)	D (mm)	E (mm)	F
MCRCF216	43	20	30	17	∅ 16	1/2"
MCRCF220	46	20	30	17	∅ 20	1/2"
MCRCF420	46	20	30	17	∅ 20	3/4"
MCRCF426	56	25	36	21	∅ 26	3/4"
MCRCF1032	56	20	45	26	∅ 32	1"

