

Manuel d'installation et d'utilisation - Français
Robot nettoyeur de piscine électrique
Instructions originales

FR

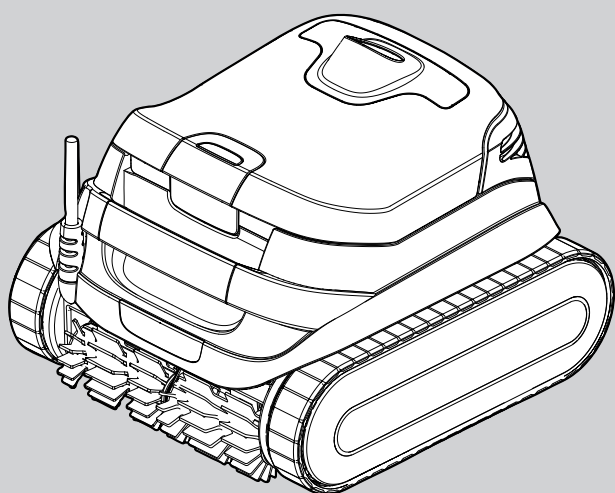

iAquaLink™
CONTROL

CE

Conformément au marquage produit

H0793000_REVA - 08/2022- EN11--

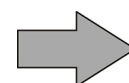

AVERTISSEMENTS

- Avant de manipuler l'appareil, vous devez impérativement lire ce manuel d'utilisation et d'installation, ainsi que le livret « Garanties » fourni avec l'appareil. Le non-respect de cette consigne peut entraîner des dommages importants, des blessures graves ou la mort, et annulera la garantie.
- Veuillez conserver et transmettre ces documents pour référence tout au long de la durée de vie de l'appareil.
- Toute diffusion ou modification de ce document est interdite, sans l'accord préalable du fabricant.
- Le fabricant développe constamment ses produits pour améliorer leur qualité. Les informations contenues dans ce document peuvent ainsi être modifiées sans préavis.

AVERTISSEMENTS GÉNÉRAUX

- Le non-respect des avertissements pourrait causer des dommages sur l'équipement de la piscine ou entraîner de graves blessures, voire la mort.
- Seule une personne qualifiée dans les domaines techniques concernés (électricité, hydraulique ou frigorifique) est habilitée à faire la maintenance ou la réparation de l'appareil. Le technicien qualifié intervenant sur l'appareil doit utiliser/porter un équipement de protection individuelle (tel que lunettes de sécurité, gants de protection, etc.) afin de réduire tout risque de blessure qui pourrait survenir lors de l'intervention sur l'appareil.  
- Avant toute intervention sur l'appareil, s'assurer que celui-ci est hors tension et consigné.
- L'appareil est conçu pour un usage spécifique dans les piscines et les spas, il ne doit être utilisé pour aucun autre usage que celui pour lequel il a été conçu.
- Cet appareil n'est pas destiné à être utilisé par des individus (y compris des enfants) ayant un handicap physique, sensoriel ou mental, ou un manque de connaissances ou d'expérience, à moins qu'ils ne bénéficient d'une supervision ou qu'ils aient préalablement reçu des consignes sur l'utilisation de l'appareil de la part d'une personne responsable de leur sécurité. Les enfants doivent être surveillés pour s'assurer qu'ils ne jouent pas avec l'appareil.
- Cet appareil peut être utilisé par des enfants de moins de 8 ans et des adultes dont les capacités physiques, sensorielles ou mentales sont réduites, ou qui manquent d'expérience et de connaissances, s'ils sont correctement surveillés ou s'ils ont reçu des consignes sur la manière d'utiliser l'appareil en toute sécurité et s'ils comprennent les risques encourus. Les opérations de nettoyage et d'entretien ne doivent pas être effectuées par des enfants sans surveillance.
- L'installation de l'appareil doit être réalisée conformément aux instructions du fabricant et dans le respect des normes locales et nationales en vigueur. L'installateur est responsable de l'installation de l'appareil et du respect des réglementations nationales en matière d'installation. En aucun cas le fabricant ne pourra être tenu pour responsable en cas de non-respect des normes d'installation locales en vigueur.
- Pour toute autre action que l'entretien simple par l'utilisateur décrit dans ce manuel, le produit doit être entretenu par un professionnel qualifié.
- En cas de dysfonctionnement de l'appareil : ne pas tenter de réparer l'appareil par vous-même et contacter un technicien qualifié.
- Se référer aux conditions de garantie pour le détail des valeurs de l'équilibre de l'eau admises pour le fonctionnement de l'appareil.
- La désactivation, l'élimination ou le contournement de l'un des éléments de sécurité intégrés à l'appareil annule automatiquement la garantie, tout comme l'utilisation de pièces de rechange provenant d'un fabricant tiers non autorisé.
- Ne pas vaporiser d'insecticide ou autre produit chimique (inflammable ou non-inflammable) en direction de l'appareil, cela pourrait détériorer la carrosserie et provoquer un incendie.
- Ne pas toucher le ventilateur ou les pièces mobiles et ne pas insérer d'objets ou vos doigts à proximité des pièces mobiles lorsque l'appareil est en fonctionnement. Les pièces mobiles peuvent causer des blessures graves, voire la mort.
- Ne pas faire fonctionner le robot et ne pas le laisser dehors par temps de gel.

FR

AVERTISSEMENTS LIÉS À DES APPAREILS ÉLECTRIQUES

- L'alimentation électrique de l'appareil doit être protégée par un Dispositif de protection à courant différentiel résiduel (DDR) de 30 mA dédié, respectant les normes en vigueur du pays d'installation.
- Ne pas utiliser de rallonge pour brancher l'appareil ; connecter l'appareil directement à un circuit d'alimentation adapté.
- Avant toute opération, vérifier que :
 - La tension d'entrée requise sur la plaque signalétique de l'appareil correspond à la tension d'alimentation secteur.
 - L'alimentation secteur est compatible avec les besoins en électricité de l'appareil et est correctement mise à la terre.
- En cas de fonctionnement anormal ou de dégagement d'odeur de l'appareil, l'arrêter immédiatement, débrancher son alimentation et contacter un professionnel.
- Avant de procéder à l'entretien ou à la maintenance de l'appareil, vérifiez qu'il est hors tension et entièrement débranché de l'alimentation électrique, et que tous les autres équipements ou accessoires connectés à l'appareil sont également débranchés du circuit électrique.
- Ne pas débrancher et rebrancher l'appareil en cours de fonctionnement.
- Ne pas tirer sur le câble d'alimentation pour le débrancher.
- Si le cordon d'alimentation est endommagé, il doit être remplacé par le fabricant, un représentant autorisé ou un centre de réparation uniquement.
- Ne pas effectuer d'opérations de maintenance ou d'entretien sur l'appareil avec les mains mouillées ou si l'appareil est mouillé.
- Avant de connecter l'appareil à la source d'alimentation, vérifier que bloc de raccordement ou la prise d'alimentation à laquelle l'appareil sera connecté est en bon état et qu'il n'est pas endommagé ni rouillé.
- Par temps orageux, déconnecter l'appareil de l'alimentation électrique pour éviter qu'il ne soit endommagé par la foudre.

CARACTÉRISTIQUES SPÉCIFIQUES APPLICABLES AUX « Robots nettoyeurs de piscines ».

- Afin d'éviter toute blessure ou tout endommagement du robot, ne le faites pas fonctionner hors de l'eau.
- Afin d'éviter toute blessure, la baignade est interdite lorsque le robot se trouve dans la piscine.
- Ne pas utiliser le robot lors d'un traitement au chlore choc.
- Ne pas laisser le robot sans surveillance pendant de longues périodes.

AVERTISSEMENT CONCERNANT L'UTILISATION D'UN ROBOT DANS UNE PISCINE À REVÊTEMENT VINYLE

- Avant d'installer le robot, inspectez attentivement le revêtement de votre piscine. Si le revêtement s'effrite ou est endommagé par endroits, ou si vous remarquez des graviers, des plis, des racines ou de la corrosion, n'installez pas le robot avant qu'un professionnel qualifié n'ait réparé ou remplacé le revêtement. Le fabricant ne peut en aucun cas être tenu responsable des dégâts causés au revêtement.
- La surface de certains revêtements vinyle à motifs peut s'user rapidement : les motifs et/ou les couleurs peuvent se détériorer, s'estomper ou disparaître au contact de certains objets (brosses de nettoyage, jouets, bouées et autres objets flottants en caoutchouc, distributeurs de chlore ou nettoyeurs). L'usure des revêtements ou la décoloration des motifs ne relèvent pas de la responsabilité du fabricant et ne sont pas couvertes par la garantie limitée.

AVERTISSEMENT CONCERNANT L'UTILISATION D'UN ROBOT DANS UNE PISCINE EN ACIER INOXYDABLE

- La surface de certaines piscines en acier inoxydable peut être très fragile. Elle peut être endommagée par le simple frottement contre la surface des objets présents dans la piscine, tels que les roues, les chenilles ou les brosses des robots, y compris les robots nettoyeurs de piscine électriques. L'usure ou les rayures des piscines en acier inoxydable ne relèvent pas de la responsabilité du fabricant de l'appareil et ne sont pas couvertes par la garantie limitée.

TABLE DES MATIÈRES

1 Informations à connaître avant d'utiliser l'appareil	4
1.1. Description	4
1.2. Spécifications techniques	5
1.3. Principe de fonctionnement	6
1.4. Préparation de la piscine	6
2 Utilisation générale	7
2.1. Immerger le robot	7
2.2. Branchements	8
2.3. Fonctionnalités du coffret de commande	9
2.4. Démarrer un cycle de nettoyage	9
2.5. Sortir l'appareil de l'eau	10
2.6. Bonnes pratiques après chaque opération de nettoyage	10
3 Utilisation de l'application iAquaLink™ (pour les modèles iQ)	11
3.1. Première configuration du robot	12
3.2. Fonctionnalités disponibles dans l'application iAqualink™	13
4 Maintenance	14
4.1. Nettoyage du robot	14
4.2. Nettoyage du filtre	15
4.3. Nettoyage de la turbine	16
4.4. Remplacement des brosses	17
5 Dépannage	18
5.1. Comportement de l'appareil	18
5.2. Alertes utilisateur	19
5.3. Dépannage en cas de problème de connexion à l'application iAquaLink™	20

FR



Conseil : pour faciliter le contact avec le revendeur

Notez les coordonnées de votre revendeur pour les retrouver plus facilement, et complétez les informations « produit » au dos de la notice : ces informations vous seront demandées par le revendeur.

1 Informations à connaître avant d'utiliser l'appareil

1.1. Description

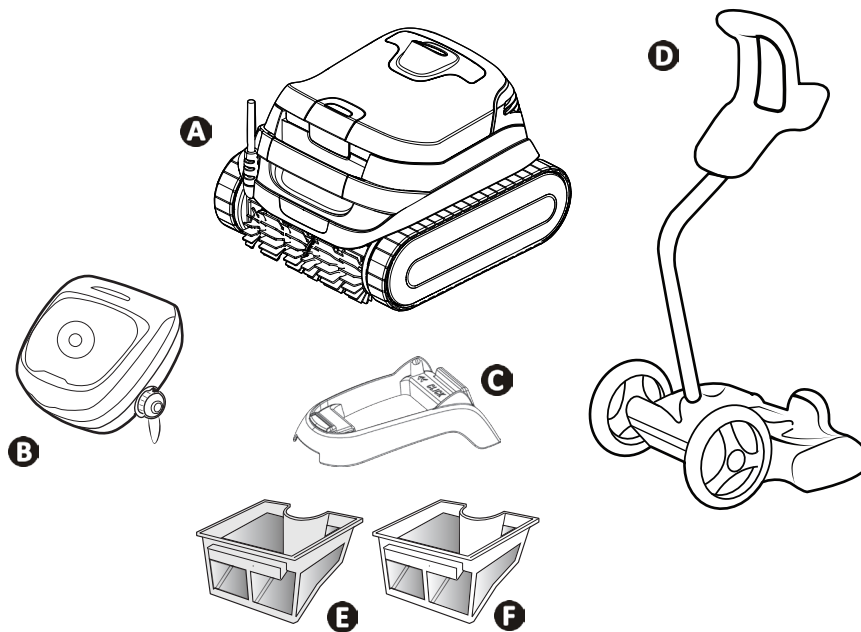

A	Robot + câble flottant
B	Coffret de commande
C	Base
D	Kit chariot *
E	Filtration simple (150/60 µ) *
F	Filtration double (100 µ)
* Selon le modèle.	

1.2. Spécifications techniques

Spécification		Description
Tension d'alimentation du coffret de commande		220 - 240 VAC, 50/60 Hz, Classe II**
Tension d'alimentation du robot		30 VDC
Puissance maximale absorbée		150 W
Longueur du câble		15 m/18 m *
Capacité du filtre		4 L
Dimensions du robot (L x l x H)		41 x 42 x 28 cm
Dimensions de l'emballage (L x l x H)		56 x 56 x 38 cm / 56 x 56 x 46 cm *
Poids du robot (sans le câble)		8 kg
Poids emballé		14 kg/18 kg *
Largeur d'aspiration		230 mm
Profondeur de travail maximale		4 m
Indice de protection	Alimentation électrique	IPX5
	Robot	IPX8
Bandes de fréquence		2,400 GHz - 2,497 GHz
Puissance d'émission de radiofréquences		+19,5 dBm

* Selon le modèle.

** Classe II : Appareil à isolation double ou à isolation renforcée ne nécessitant pas de mise à la terre.

FR

1.3. Principe de fonctionnement

Le robot est indépendant du système de filtration et peut donc fonctionner de manière autonome. Il suffit de le brancher sur le réseau électrique.

Il trouve lui-même le meilleur itinéraire pour nettoyer les zones des piscines pour lesquelles il a été conçu (selon le modèle : fond, parois, ligne d'eau ou fond uniquement). Les débris sont aspirés et stockés dans le filtre du robot.

Le robot peut être commandé :

- Via le coffret de commande fourni avec le robot,
- Ou, selon le modèle, via un smartphone ou une tablette compatible avec l'application iAquaLink™ (voir "3 Utilisation de l'application iAquaLink™ (pour les modèles iQ)").

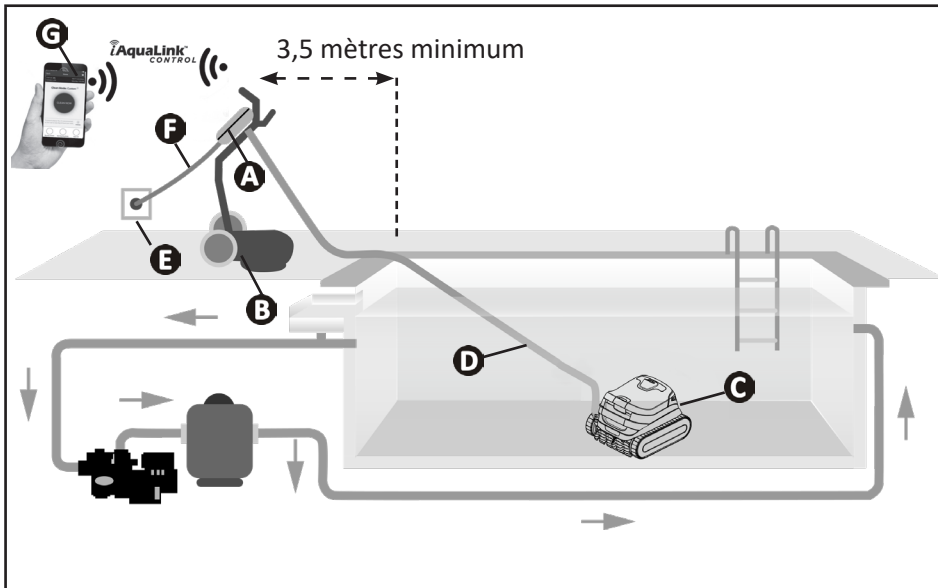

- A** : Coffret de commande
- B** : Chariot*
- C** : Robot
- D** : Câble flottant
- E** : Fiche
- F** : Cordon d'alimentation
- G** : commande à distance iAquaLink™

* Selon le modèle.

1.4. Préparation de la piscine



- Ce produit est destiné à être utilisé dans des piscines permanentes. Ne l'utilisez pas dans des piscines démontables. Une piscine permanente est une piscine enterrée ou hors-sol qui ne peut pas être facilement démontée et stockée.

- L'appareil doit fonctionner dans une eau de piscine présentant les caractéristiques suivantes :

Température de l'eau	Entre 10 et 35°C
pH	Entre 6,8 et 7,6
Chlore libre	< 3 mg/l

- Lorsque la piscine est sale, notamment lors de la mise en service, retirez les plus gros débris à l'aide d'une époussette afin d'optimiser les performances de l'appareil.
- Retirez les thermomètres, jouets et autres objets susceptibles d'endommager l'appareil.

2 Utilisation générale

2.1. Immerger le robot

- 1 Déroulez toute la longueur du câble le long de la piscine pour éviter que le câble ne s’emmêle lors de l’immersion.
- 2 Placez-vous à mi-longueur de la piscine avant d’immerger le robot. Cela vous permettra d’optimiser les mouvements du robot et de réduire l’emmêlement du câble.
- 3 Placez le robot verticalement dans l’eau.
- 4 Déplacez-le lentement dans toutes les directions afin de permettre à l’air contenu dans le robot de s’échapper.
- 5 Déroulez suffisamment de câble dans la piscine pour permettre au robot de se déplacer sur toute sa surface. Posez ce qu’il reste de câble au bord de la piscine.

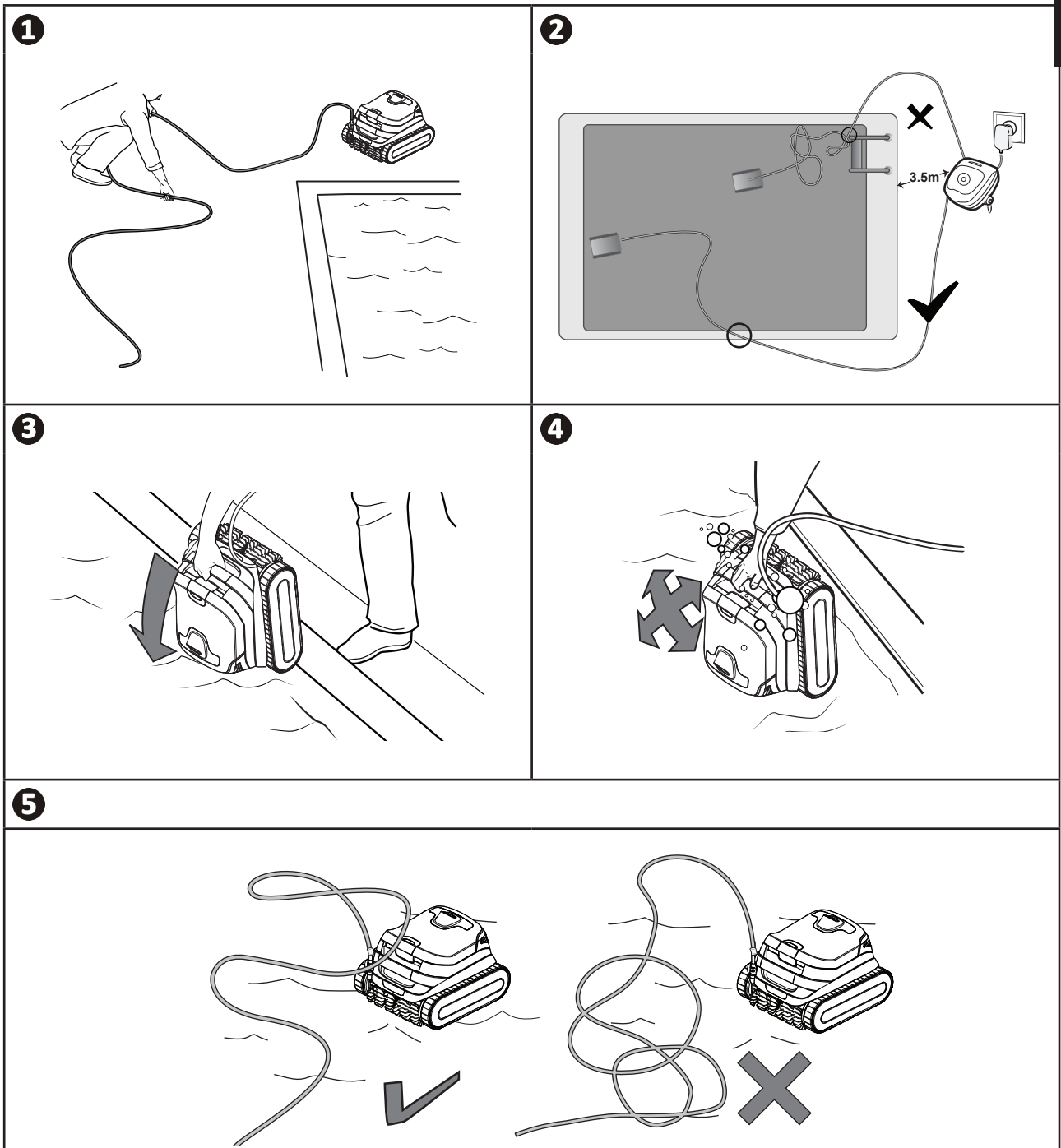

FR

2.2. Branchements

Afin d'éviter tout risque d'électrocution, d'incendie ou de blessure grave, veuillez suivre les consignes ci-dessous :







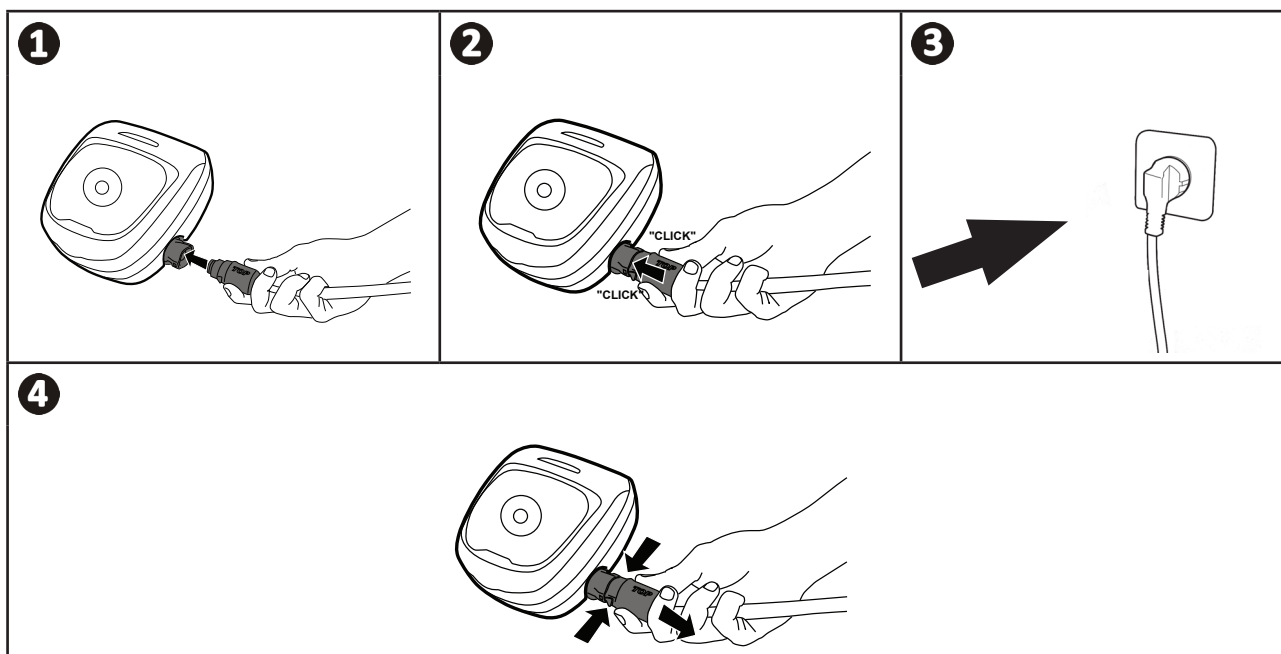

- L'utilisation d'une rallonge électrique pour brancher le coffret de commande est interdite.
- Veuillez à ce que la prise soit facilement accessible à tout moment, et à ce qu'elle soit protégée de la pluie ou des éclaboussures.
- Le coffret de commande est étanche aux projections mais ne doit pas être immergé dans l'eau ou tout autre liquide. Il ne doit pas être installé dans une zone inondable ; tenez-le à au moins 3,5 mètres du bord de la piscine et évitez de l'exposer à la lumière directe du soleil.
- Placez le coffret de commande à proximité de la prise.

- 1 Branchez le câble flottant au coffret de commande.
- 2 Enfoncez le connecteur jusqu'à ce que vous entendiez 2 clics. Veuillez à ce que le connecteur soit suffisamment enfoncé. Si ce n'est pas le cas, répétez l'opération.
- 3 Branchez le câble d'alimentation. Ne branchez le coffret de commande que sur une prise de courant protégée par un disjoncteur différentiel de 30 mA (**en cas de doute, contactez un technicien qualifié**).
- 4 Pour déconnecter le câble flottant du coffret de commande, pincez les 2 clips situés à l'extrémité du connecteur tout en tirant.



2.3. Fonctionnalités du coffret de commande

Le coffret de commande permet de contrôler les fonctionnalités principales et de connecter le robot au réseau Wi-Fi domestique (voir "3 Utilisation de l'application iAquaLink™ (pour les modèles iQ)").

Fonction	
Touches	
	Démarrer/arrêter les cycles de nettoyage
	Changer de mode de « Surface à nettoyer » *
	Configuration de la connexion iAquaLink™ *
Témoins	
	Mode « Fond seul » activé *
	Mode « Fond + parois + ligne d'eau » activé*
	Statut de la connexion Bluetooth™ *
	Statut de connectivité Wi-Fi *
* Selon le modèle.	

2.4. Démarrer un cycle de nettoyage



- N'utilisez pas l'appareil lorsque le volet roulant est fermé.

- Le coffret de commande se met en veille au bout de 10 minutes. Appuyez sur n'importe quelle touche pour quitter le mode veille. La mise en veille n'arrête pas l'appareil si un cycle de nettoyage est en cours.



2.4.1. Choix du mode de nettoyage (selon le modèle)

- Le mode de nettoyage définit la surface à nettoyer ainsi que la durée du cycle de nettoyage.
- Pour les modèles disposant de plusieurs modes de nettoyage, le mode préconfiguré par défaut est « **Fond + parois + ligne d'eau** ».
- Le cycle de nettoyage peut être modifié avant le démarrage de l'appareil ou en cours de fonctionnement. Le cycle précédent s'arrête. Appuyez sur  pour commencer un nouveau cycle. Le temps restant du cycle précédent sera réinitialisé.



Pour les modèles à filtration double, lancez plusieurs cycles sans le filtre à débris très fins pour prénettoyer la piscine.

- Appuyer sur . Un voyant bleu indique le mode choisi.

Surface à nettoyer	
	Fond uniquement
	Fond + parois + ligne d'eau

2.4.2. Lancement du cycle de nettoyage

- Appuyer sur 

Le robot adapte sa stratégie de déplacement au mode de nettoyage afin d'optimiser la surface couverte.



Conseil pour améliorer les performances de nettoyage

En début de saison, lancez plusieurs cycles de nettoyage en mode Fond uniquement (après avoir retiré les gros débris à l'aide d'une épuisette).

Une utilisation régulière du robot (sans dépasser 3 cycles par semaine) permet à votre piscine d'être toujours propre et au filtre d'être moins encrassé.

2.5. Sortir l'appareil de l'eau



- Pour éviter d'endommager l'appareil, utilisez la poignée pour retirer l'appareil de la piscine.

- Attendez la fin du cycle ou éteignez l'appareil en appuyant sur .
- Ramenez le robot au bord de la piscine en tirant doucement sur le câble flottant.
- Lorsque c'est possible, saisissez le robot par la poignée et soulevez-le doucement hors de la piscine de façon à ce que l'eau qu'il contient s'écoule dans la piscine (voir figure **1**).

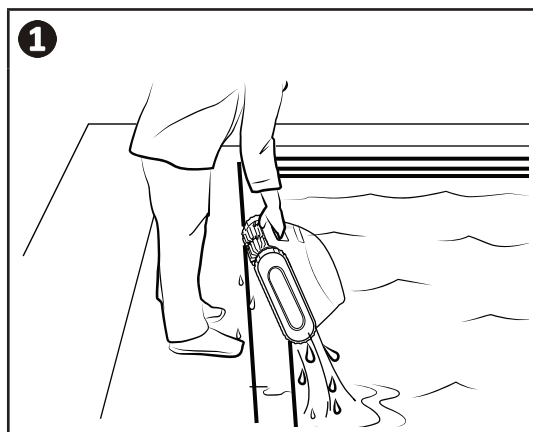

2.6. Bonnes pratiques après chaque opération de nettoyage

2.6.1. Nettoyez le filtre dès que l'appareil sort de la piscine



- Les performances du robot peuvent être réduites si le filtre est plein ou sale.
- Nettoyez le filtre à l'eau claire dès que l'appareil sort de la piscine, après chaque cycle de nettoyage. N'attendez pas que les débris sèchent.

- Après chaque cycle de nettoyage, suivez les étapes de nettoyage du filtre, voir "4.2. Nettoyage du filtre".

2.6.2. Déroulez le câble pour éviter qu'il s'emmêle

Le comportement du robot est fortement affecté par un câble emmêlé. Un câble correctement démmêlé garantit une meilleure couverture de la piscine.

- **1** Débranchez le câble du coffret de commande.
- **2** Démmêlez le câble et déroulez-le au soleil afin qu'il reprenne sa forme initiale.
- **3** Enroulez le câble en commençant par l'extrémité du câble la plus proche du robot.

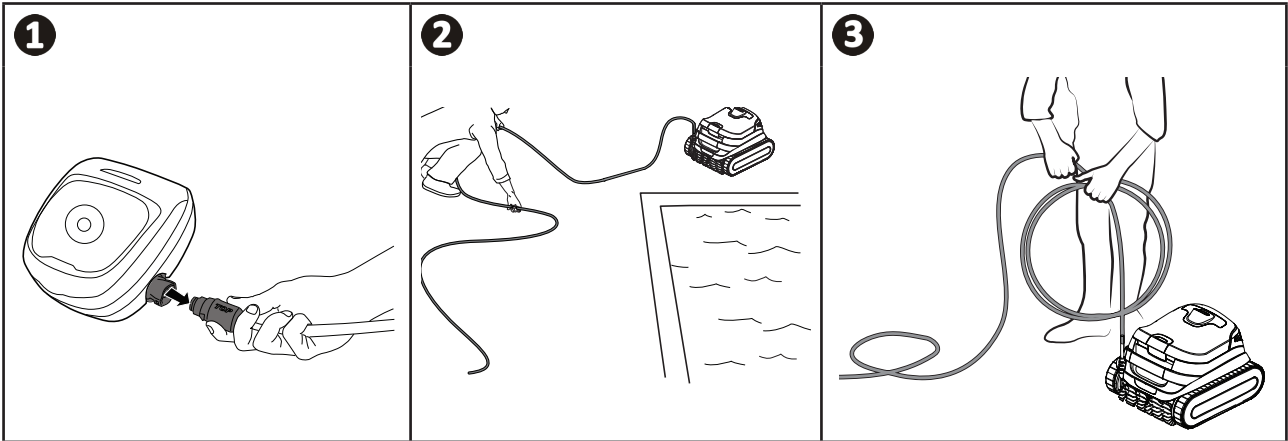

FR

2.6.3. Rangez le robot et son câble



- Rincez le robot à l'eau claire.
- Rangez tous les éléments à l'abri du soleil, de l'humidité et des intempéries.
- Si vous débranchez le câble flottant du coffret de commande, revissez le capuchon de protection.

- Selon le modèle :
 - Placez le robot verticalement à l'emplacement prévu sur le chariot afin qu'il sèche rapidement. Enroulez soigneusement le câble et placez-le sur la poignée du chariot.
 - Si vous ne possédez pas de chariot, le câble doit quand même être soigneusement enroulé avant d'être rangé. Une fois enroulé, le câble peut être placé sur un support mural par exemple.
- Rangez tous les éléments à l'abri de la lumière directe du soleil et des éventuelles éclaboussures. Une housse de protection est disponible en option.

3 Utilisation de l'application iAquaLink™ (pour les modèles iQ)

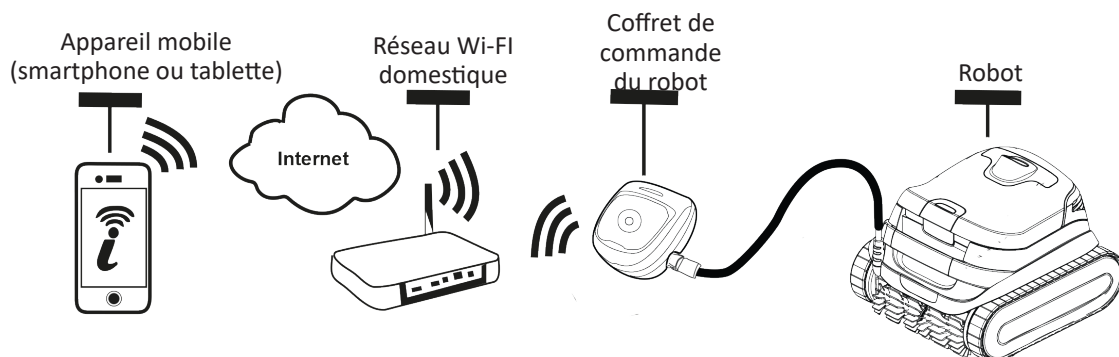

L'application iAquaLink™, disponible pour les systèmes iOS et Android, offre des fonctionnalités supplémentaires. Utilisez l'application iAquaLink™ pour bénéficier de fonctionnalités avancées telles que le dépannage par saisie des codes d'erreur, et pour bénéficier d'un contrôle total sur le robot où que vous soyez, à tout moment.









3.1. Première configuration du robot



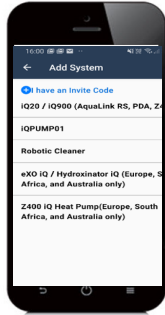

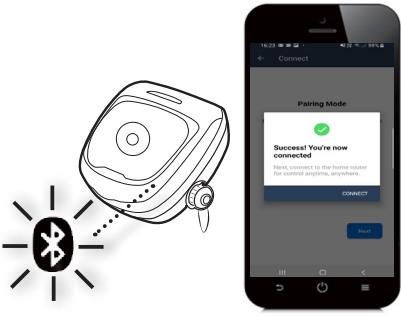
Avant d'installer l'application :



- Branchez le coffret de commande,
- Immerger le robot dans la piscine,
- Utiliser un smartphone ou une tablette connecté(e) au Wi-Fi,
- Utilisez un réseau Wi-Fi avec un signal suffisamment fort pour vous connecter à l'unité de commande du robot : le signal Wi-Fi doit être détectable à l'endroit où le robot et le coffret de commande sont utilisés. À défaut, une solution technique doit être fournie pour amplifier le signal existant.
- Gardez à portée de main le mot de passe de votre réseau Wi-Fi domestique.

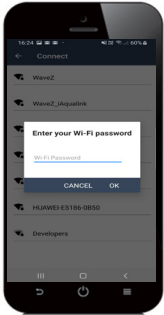

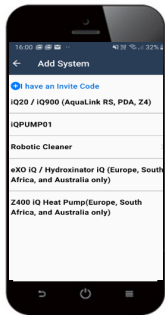

- Téléchargez l'application iAquaLink™ depuis l'App Store (iOS) ou Google Play Store (Android).

<p>1</p>  <ul style="list-style-type: none"> • Connectez-vous ou enregistrez-vous. 	<p>2</p>  <ul style="list-style-type: none"> • Cliquez sur l'icône + pour ajouter un nouvel appareil. 	<p>3</p>  <ul style="list-style-type: none"> • Sélectionnez « Robot nettoyeur ». • Sélectionnez votre modèle.
<p>4</p>  <ul style="list-style-type: none"> • Appuyez sur le bouton  du coffret de commande pour activer le Bluetooth™ et lancez le processus d'appairage. 	<p>5</p>  <ul style="list-style-type: none"> • Le voyant  clignote lors du processus d'appairage. • Un message s'affiche à l'écran, confirmant que la connexion Bluetooth™ a bien été établie entre le coffret de commande et le smartphone. Le voyant  cesse de clignoter. (*) 	<p>6</p>  <ul style="list-style-type: none"> • Sélectionnez votre réseau Wi-Fi domestique.

<p>7</p>  <ul style="list-style-type: none"> Saisissez le mot de passe de votre réseau Wi-Fi. 	<p>8</p>  <ul style="list-style-type: none"> Le voyant  clignote lors du processus d'appairage. Un message s'affiche à l'écran, confirmant que la connexion Wi-Fi a bien été établie entre le coffret de commande et le routeur. (*) Le voyant  cesse de clignoter et le voyant  s'éteint. 	<p>9</p>  <ul style="list-style-type: none"> Donnez un nom au robot pour l'identifier facilement. Depuis la page « Mes systèmes », cliquez sur le robot pour accéder aux fonctionnalités de contrôle via l'application iAqualink™.
--	---	---

i (*) : Si un message d'erreur apparaît ou si la connexion n'est toujours pas établie, consultez le tableau "5.3. Dépannage en cas de problème de connexion à l'application iAqualink™".

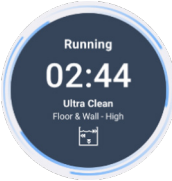
3.2. Fonctionnalités disponibles dans l'application iAqualink™

Télécommande (Wi-Fi)	
	Démarrer le cycle de nettoyage
	Arrêter le cycle de nettoyage
	Suivre la progression du cycle de nettoyage
	Choisir l'un des modes de nettoyage préenregistrés
Optimisation du robot par mises à jour automatiques	

3.2.1. Programmation et contrôle des cycles de nettoyage (selon le modèle)

Depuis l'application :

- Démarrer/arrêter le nettoyage ;
- Visualiser le temps de nettoyage restant pour le cycle en cours (en heures et minutes) ;
- Choisir l'un des modes de nettoyage préenregistrés.

i • Le nouveau mode de nettoyage prendra effet pour le cycle de nettoyage en cours et pour tous les cycles à venir.
 • La durée du cycle de nettoyage peut varier en fonction des paramètres sélectionnés.

3.2.2. Messages d'erreur

Si une erreur est détectée, un symbole d'avertissement s'affiche sur l'écran d'accueil .

- Appuyez sur le symbole d'avertissement  pour afficher les solutions de dépannage, voir "5.2. Alertes utilisateur".
- Appuyez sur **Effacer l'erreur** si vous pensez avoir résolu le problème, ou sélectionnez **OK** si vous souhaitez laisser le robot en mode erreur et résoudre le problème ultérieurement.

3.2.3. Menu des paramètres

Il est possible de modifier certains paramètres du robot à tout moment en appuyant sur l'icône située en haut à droite.

4 Maintenance



Afin d'optimiser la durée de vie de votre robot nettoyeur, nous vous recommandons de contrôler toutes les pièces du robot décrites au chapitre 4. L'entretien est à réaliser au moins une fois par mois.

Pour éviter toute blessure grave :

- Débranchez le robot.

4.1. Nettoyage du robot

- L'appareil doit être régulièrement nettoyé à l'eau claire ou légèrement savonneuse. **N'utilisez pas de solvants.**
- Rincez soigneusement l'appareil à l'eau claire.
- Ne laissez pas l'appareil sécher au soleil au bord de la piscine.



Conseil : Pour préserver l'intégrité du robot et garantir des performances optimales :

- Le filtre et les brosses doivent être remplacés tous les 2 ans,
- Examinez le témoin d'usure des chenilles et remplacez les chenilles dès qu'il est atteint.

4.2. Nettoyage du filtre



- Les performances du robot peuvent être réduites si le filtre est plein ou sale.
- Nettoyez le filtre à l'eau claire après chaque cycle de nettoyage.

- Si le filtre est bouché, nettoyez-le avec une solution acide (par exemple, du vinaigre d'alcool). Il est recommandé d'effectuer cette opération au moins une fois par an, car le filtre se colmate lorsqu'il n'est pas utilisé pendant plusieurs mois (période d'hivernage).

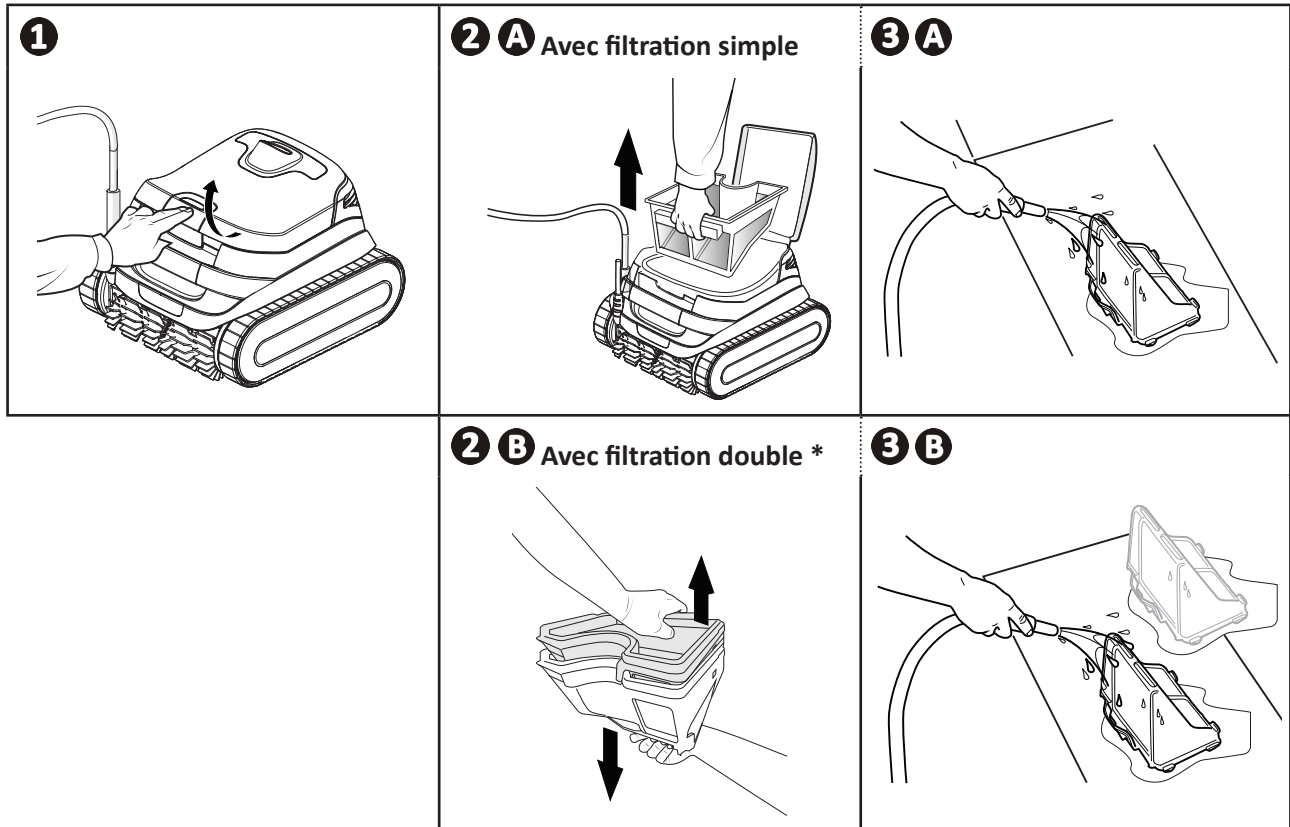

* Selon le modèle.

4.3. Nettoyage de la turbine

Pour éviter toute blessure grave :



- Débranchez le robot.
- Portez des gants lors de l'entretien de la turbine 

- 1 Ouvrez la trappe d'accès au filtre en soulevant le verrou.
- 2 Retirez le filtre.
- 3 Insérez un tournevis dans les trous et maintenez une pression suffisante pour desserrer le guide d'écoulement en tournant le tournevis dans le sens inverse des aiguilles d'une montre (lors du premier retrait, le guide d'écoulement est fortement serré).
- 4 Une fois le guide d'écoulement desserré, dévissez-le à la main.
- 5 Retirez le guide d'écoulement en le soulevant.
- 6 et 7 Enfilez une paire de gants et tirez sur la turbine en la tenant fermement pour la sortir.

Retirez les débris (feuilles, cailloux, etc.) qui pourraient bloquer la turbine.



- Une fois le nettoyage terminé, enfilez une paire de gants et remettez la turbine en place en la tenant fermement. Remettez le guide d'écoulement en place en le vissant à la main. Remettez le filtre en place.

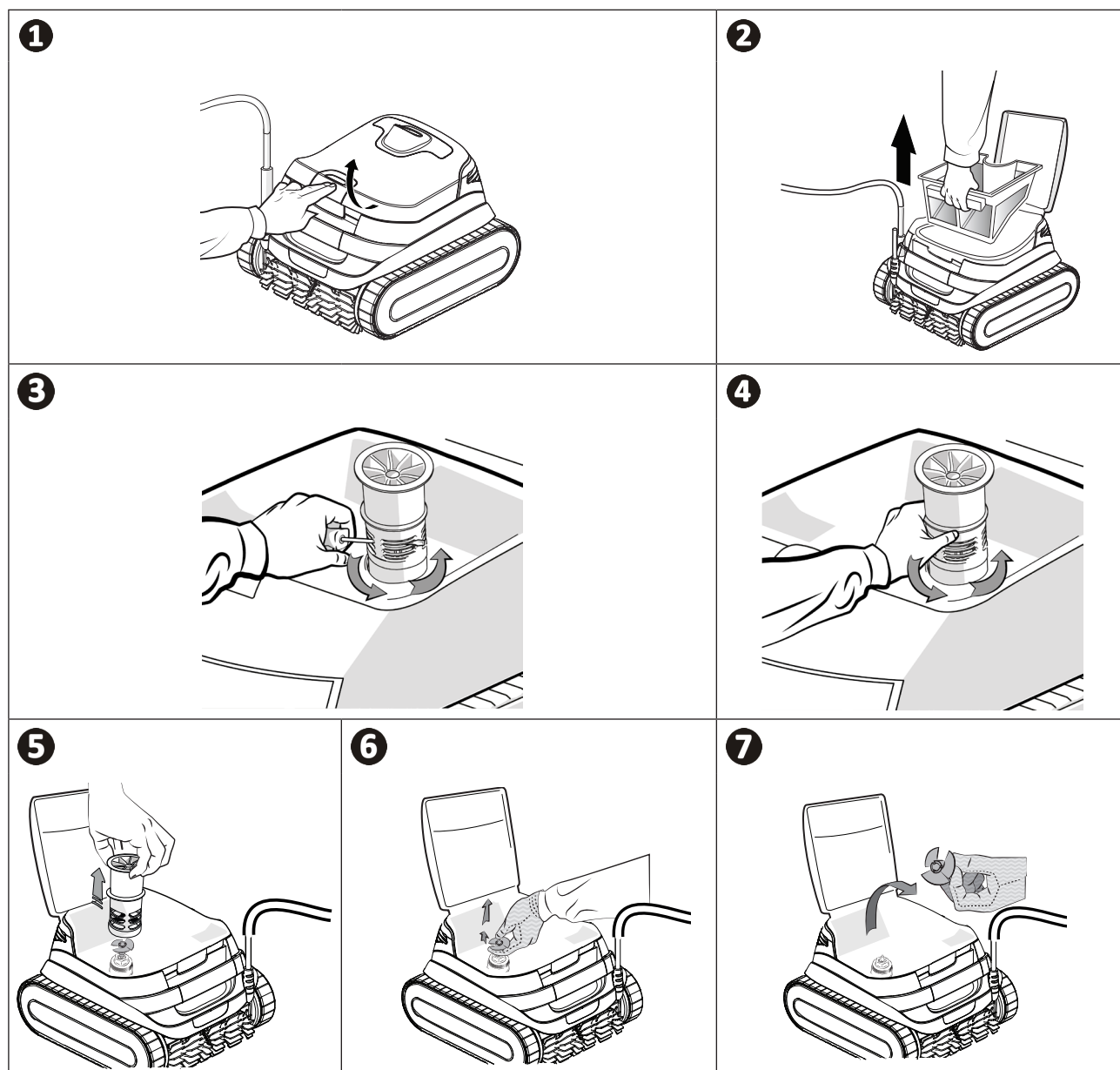

4.4. Remplacement des brosses

Les brosses sont-elles usées ?

- Remplacez les brosses lorsque les indicateurs d'usure ressemblent à l'exemple **B** :

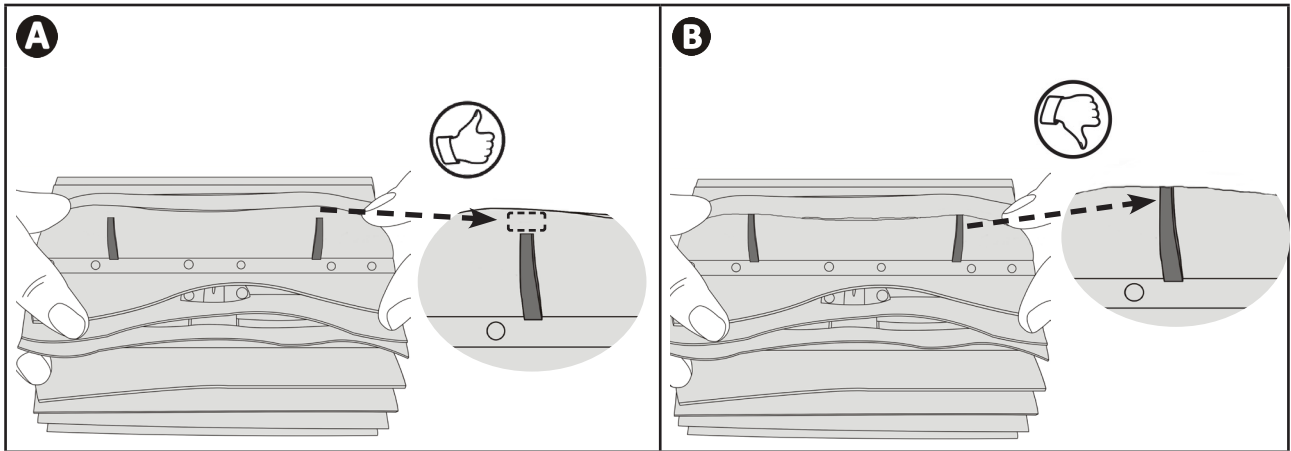

FR

Retirer les brosses usées

- Retirez les languettes des orifices dans lesquelles elles sont fixées, puis retirez les brosses.

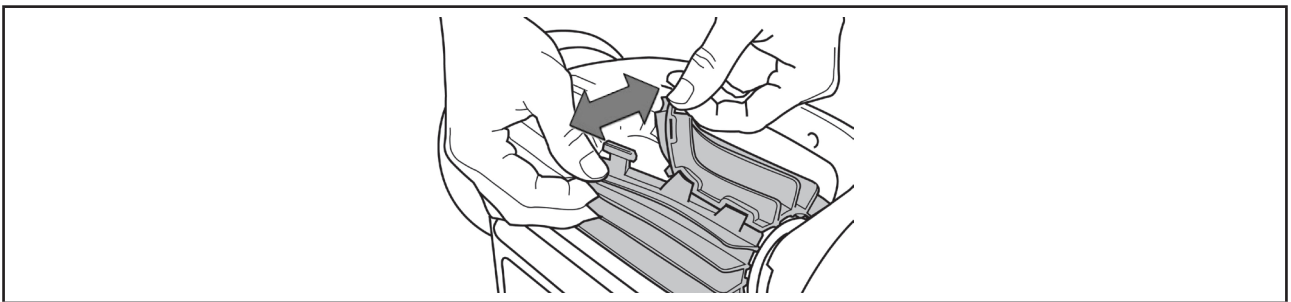

Mettre en place les nouvelles brosses

- 1 Placez le côté sans languette sous le support de la brosse.
- 2 Enroulez la brosse autour de son support, glissez les languettes dans les trous de fixation et tirez sur l'extrémité de chaque languette jusqu'à ce que son bord s'insère dans la fente.
- 3 Coupez les languettes à l'aide d'une paire de ciseaux de façon à ce qu'elles soient au même niveau que les autres lames.

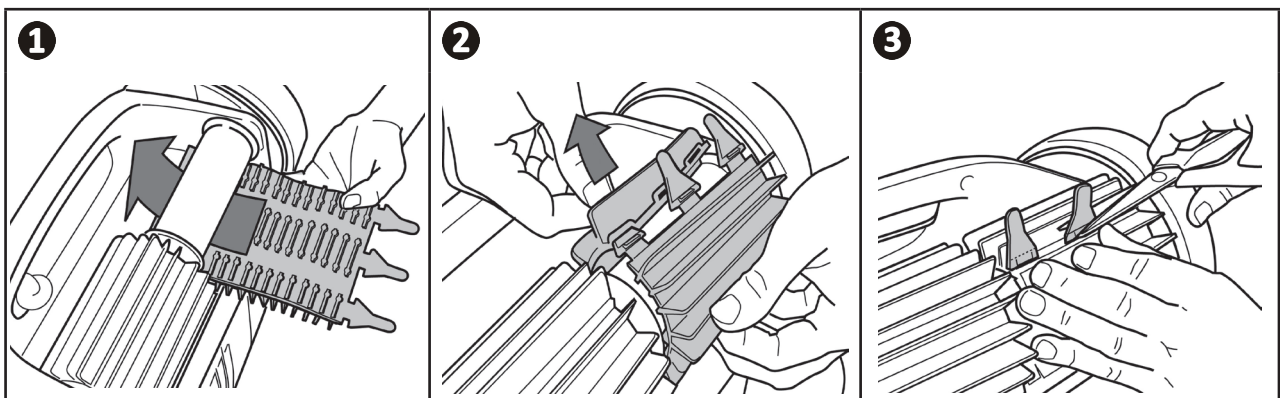

5 Dépannage



- En cas de dysfonctionnement, avant de contacter votre revendeur, nous vous invitons à procéder à des vérifications simples à l'aide des tableaux suivants.
- Si le problème persiste, contacter votre revendeur.
- - Actions réservées à un technicien qualifié.













5.1. Comportement de l'appareil

<p>Une partie de la piscine n'a pas été correctement nettoyée</p>	<ul style="list-style-type: none"> • Répétez le processus d'immersion (voir "2.1. Immerger le robot") en variant l'emplacement jusqu'à ce que vous trouviez le bon endroit dans la piscine. • Le positionnement du câble peut limiter les mouvements du robot : vérifiez qu'une longueur de câble suffisante a été déroulée dans la piscine et que le reste du câble se trouve au bord de la piscine. • Le filtre est plein ou sale : nettoyez-le.
<p>L'appareil ne reste pas au fond de la piscine</p>	<ul style="list-style-type: none"> • Il reste de l'air dans le coffret de l'appareil. Recommencez le processus d'immersion (voir "2.1. Immerger le robot"). • Le filtre est plein ou sale : nettoyez-le (voir "4.2. Nettoyage du filtre"). • Si le filtre reste colmaté malgré le nettoyage, remplacez-le. • La turbine est endommagée :
<p>L'appareil ne monte pas ou plus sur les parois de la piscine comme il le faisait à l'origine</p>	<ul style="list-style-type: none"> • Pour les modèles proposant plusieurs modes, vérifiez que vous avez choisi le mode Fond/Parois/Ligne d'eau. • En mode Fond/Parois/Ligne d'eau, l'appareil ne monte pas systématiquement sur les parois. La fréquence varie au cours du cycle. Le robot ne monte pas systématiquement sur les parois au début du cycle. Pour vous assurer que le robot ne monte pas sur les parois, observez son comportement pendant environ 20 minutes. • Le filtre est plein ou bouché : nettoyez-le à l'eau claire. Si le filtre est bouché, nettoyez-le avec une solution acide (par exemple, du vinaigre d'alcool). Remplacez le filtre si nécessaire • Les chenilles sont détendues : contactez votre revendeur pour les remplacer • Nettoyez le clapet anti-retour sans le retirer. • Des débris/objets empêchent le by-pass de fonctionner : contactez votre revendeur pour nettoyer le by-pass. • Même si l'eau semble claire, des algues microscopiques sont présentes dans votre piscine. Non visibles à l'œil nu, elles rendent les parois glissantes et empêchent l'appareil de grimper. Effectuez un traitement au chlore choc et réduisez légèrement le pH. Ne laissez pas l'appareil dans l'eau lors d'un traitement choc.
<p>L'appareil ne bouge pas au démarrage</p>	<ul style="list-style-type: none"> • Vérifiez que la prise de courant du coffret de commande est bien alimentée. • Pour les modèles avec choix de mode, vérifiez qu'un cycle de nettoyage a été lancé et que les voyants sont allumés.
<p>Le câble s'emmêle</p>	<ul style="list-style-type: none"> • Déroulez le plus de câble possible dans la piscine et posez le reste du câble au bord de la piscine.
<p>Les boutons du coffret de commande ne répondent pas</p>	<ul style="list-style-type: none"> • Débranchez le cordon d'alimentation de la prise secteur, attendez 10 secondes et rebranchez-le.

Si le problème persiste, contactez votre revendeur :

5.2. Alertes utilisateur

L'indicateur d'état du coffret de commande clignote pour alerter l'utilisateur. Suivez les conseils de dépannage ci-dessous. Les alertes utilisateur sont également accessibles dans l'application iAquaLink™ (sur les modèles iQ).

Voyant  (Démarrage)	Affichage dans l'application iAquaLink™ (selon le modèle)	Solutions
 → 1s →  → 1s → 	Communication	<ul style="list-style-type: none"> • Débranchez et rebranchez le robot. • Vérifiez que le câble est correctement branché au coffret de commande. • Vérifiez que rien n'interfère avec la zone de branchement du câble. • Si cela ne résout pas le problème, contactez votre revendeur pour un diagnostic complet.
 → 1s →  → 1s → 	Moteur de traction droit Moteur de traction gauche Consommation du moteur de traction droit Consommation du moteur de traction gauche	<ul style="list-style-type: none"> • Vérifiez que des débris ou le câble n'empêchent pas les brosses ou les chenilles de tourner librement. • Vérifiez que rien n'interfère avec la zone de branchement du câble. • Faites tourner chaque roue d'un quart de tour dans le même sens jusqu'à ce qu'elle tourne sans à-coups. • Si cela ne résout pas le problème, contactez votre revendeur pour un diagnostic complet.
 → 1s →  → 1s → 	Le robot est hors de l'eau	<ul style="list-style-type: none"> • Éteignez le robot. • Nettoyez soigneusement le filtre. • Remettez-le dans l'eau en le secouant de façon à libérer les bulles d'air. • Redémarrez le cycle. • Si cela ne résout pas le problème, contactez votre revendeur pour un diagnostic complet.
	Moteur de la pompe Consommation du moteur de la pompe	<ul style="list-style-type: none"> • Vérifiez qu'aucun débris ou cheveu ne bloque la turbine. • Nettoyez soigneusement le filtre. • Si cela ne résout pas le problème, contactez votre revendeur pour un diagnostic complet.
 → 1s → 	La mise à jour a échoué ou est incomplète	<ul style="list-style-type: none"> • Débranchez le coffret de commande pendant au moins 15 secondes. • Fermez l'application iAquaLink™ • Branchez le coffret de commande au robot. • Branchez le coffret de commande sur le secteur. • Vérifiez que le coffret de commande est correctement connecté au réseau Wi-Fi domestique (le voyant doit être allumé). • Sur l'application iAquaLink™, sélectionnez le robot et cliquez sur « Mise à jour ».
 Clignotement rapide	Mise à jour en cours	<ul style="list-style-type: none"> • Attendez la fin de la mise à jour. • Ne débranchez pas le câble d'alimentation du robot au cours d'une mise à jour.
N/A	Erreur de connexion	<ul style="list-style-type: none"> • Vérifiez l'état des voyants Bluetooth/Wi-Fi sur le coffret de commande et suivez les étapes décrites dans le tableau "5.3. Dépannage en cas de problème de connexion à l'application iAquaLink™".
N/A	Un point rouge apparaît dans la liste « Mes systèmes ».	<ul style="list-style-type: none"> • Appareil non branché ou non connecté au réseau Wi-Fi domestique. Si le point est rouge alors que le coffret de commande est branché et que les icônes Bluetooth/Wi-Fi sont allumées, rafraîchissez l'écran (en le faisant glisser vers le bas). • Si le point devient vert : l'appareil est prêt à être utilisé.

Si le problème persiste, contacter votre revendeur : 

Suppression d'un code d'erreur

À l'aide du coffret de commande :







- Après avoir suivi les solutions de dépannage, appuyez sur n'importe quelle touche pour supprimer le code d'erreur (sauf le bouton ).

Télécharger l'application iAquaLink™

- Après avoir suivi les solutions de dépannage, appuyez sur **Effacer l'erreur**.

5.3. Dépannage en cas de problème de connexion à l'application iAquaLink™

Statut du coffret de commande	Causes possibles	Solutions
Le voyant  clignote.	<ul style="list-style-type: none">La version de l'application utilisée est obsolète.	<ul style="list-style-type: none">Mettez à jour l'application.
	<ul style="list-style-type: none">Le coffret de commande est connecté au routeur, mais pas au serveur cloud (LAN connecté, WEB non connecté).Routeur 5 GHz incompatible.	<p>Contactez votre fournisseur d'accès à internet.</p> <ul style="list-style-type: none">Déconnectez votre routeur Wi-Fi domestique pendant 10 secondes. Rebranchez-le et voyez si les voyants se rallument.Vérifiez votre connexion à internet ; il y a peut-être une panne sur le réseau.Remplacez le routeur.
Tous les voyants sont éteints	<ul style="list-style-type: none">Luminosité très élevée.	<ul style="list-style-type: none">Couvrez l'appareil pour le protéger des rayons du soleil et vérifiez que les témoins lumineux s'allument.
	<ul style="list-style-type: none">Le coffret de commande est débranché.	<ul style="list-style-type: none">Branchez le coffret de commande (voir "2.2. Branchements").
	<ul style="list-style-type: none">Coupure de courant.	<ul style="list-style-type: none">Vérifiez que le disjoncteur est bien alimenté.Vérifiez que la prise est bien alimentée en y branchant un autre appareil.
	<ul style="list-style-type: none">Connexion internet perdue.	<ul style="list-style-type: none">Vérifiez votre connexion à internet ; il y a peut-être une panne sur le réseau.

<ul style="list-style-type: none"> • Le voyant  est éteint. • Le voyant  est allumé mais la connexion Wi-Fi est inexistante (ou instable). Le message « Erreur de connexion » s'affiche sur l'écran de l'application iAquaLink™. 	<ul style="list-style-type: none"> • Connexion internet perdue. • Signal Wi-Fi faible*. • Le coffret de commande est trop éloigné du routeur Wi-Fi domestique. 	<ul style="list-style-type: none"> • Vérifiez votre connexion à internet ; il y a peut-être une panne sur le réseau. • Assurez-vous que vous disposez d'un signal Wi-Fi suffisamment puissant. Il existe plusieurs façons de vérifier la puissance de votre signal Wi-Fi : <ul style="list-style-type: none"> - Débranchez le routeur Wi-Fi, puis rebranchez-le. - À l'aide d'un ordinateur portable, allez dans Panneau de configuration pour voir l'état de vos connexions réseau. Vérifiez la puissance du signal du réseau sans fil sur l'ordinateur en contrôlant la connexion au coffret de commande. - Installez l'application iAquaLink™ sur un smartphone ou une tablette. Vérifiez la force du signal du réseau sans fil sur l'appareil mobile en vérifiant l'état de la connexion au coffret de commande. Si le réseau Wi-Fi est faible, installez un répéteur Wi-Fi. - Utilisez une application dédiée à l'analyse de la connexion Wi-Fi : il en existe plusieurs sous iOS ou Android. • Lors de la première mise en service, placez le coffret de commande du robot le plus près possible de votre routeur Wi-Fi domestique. N'utilisez pas de rallonge électrique (voir "2.2. Branchements"), puis répétez les étapes de configuration (voir "3.1. Première configuration du robot") : <ul style="list-style-type: none"> - Une fois le voyant  allumé, branchez le coffret de commande à proximité de la piscine. - Si le voyant  ne s'allume pas, branchez à nouveau le coffret de commande le plus près possible de la maison. - Si le voyant  ne s'allume toujours pas, installez un répéteur Wi-Fi.
<ul style="list-style-type: none"> • Le voyant  s'allume et un message s'affiche dans l'application. • Les boutons ne peuvent pas être activés. • Le voyant  reste éteint pendant l'opération. 	<ul style="list-style-type: none"> • Une mise à jour du logiciel est en cours. 	<ul style="list-style-type: none"> • Attendez la fin de la mise à jour. • Ne débranchez pas le câble d'alimentation du robot au cours d'une mise à jour.
<p>*Plusieurs raisons peuvent expliquer un signal Wi-Fi faible</p> <ul style="list-style-type: none"> - La distance entre le routeur (box) et le coffret de commande du robot, - Le type de routeur (box), - Le nombre de murs séparant le routeur (box) du coffret de commande du robot, - Le fournisseur d'accès à Internet, - etc. 		

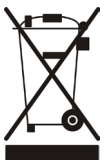

Recyclage

Ce symbole imposé par la Directive européenne DEEE 2012/19/UE (Directive sur les déchets d'équipements électriques et électroniques) indique que votre appareil ne doit pas être mis au rebut avec les déchets ménagers. Il fera l'objet d'une collecte sélective en vue de sa réutilisation, de son recyclage ou de sa valorisation. S'il contient des substances potentiellement dangereuses pour l'environnement, celles-ci seront éliminées ou neutralisées. Renseignez-vous auprès de votre revendeur sur les modalités de recyclage.

Votre revendeur
Your retailer

Modèle appareil
Appliance model

Numéro de série
Serial number
