

# UWO- matrix

DVGW  
EN1717  
CE



## Gestionnaire d'eau de pluie

Instructions de montage et d'utilisation



**Fonctionnement de l'unité compacte de surpression régulée avec complément d'eau potable intégré:**

# Fonctionnement

La pompe aspire l'eau de pluie de la citerne et l'achemine vers les consommateurs. En cas de manque d'eau de pluie dans le réservoir de stockage, de l'eau potable est introduite directement dans la conduite d'aspiration de la pompe à partir d'un réservoir d'eau sous pression situé dans le bâtiment. Pour l'entretien automatique, le système passe automatiquement à l'eau potable pendant une courte période après 4 semaines d'utilisation de l'eau de pluie. La pompe du système de surpression est mise en marche par une chute de pression dans le réseau lors de l'ouverture d'un consommateur et est arrêtée peu après la fermeture du consommateur lorsque la pression d'arrêt réglée est atteinte.

Le capteur de débit et le capteur de pression fonctionnent également comme contrôleur de débit et comme protection contre la marche à vide. Dans le réservoir d'eau de la matrice UWO

Contient de l'eau potable qui entre dans le réservoir par une sortie libre au moyen d'une vanne à flotteur. Lorsque le niveau d'eau maximum dans le réservoir est atteint, la vanne à flotteur ferme l'alimentation en eau potable.

## **Pression maximale de l'alimentation en eau potable 6 bar.**

Le système est contrôlé par un système électronique système de contrôle avec un capteur. Si le capteur du système de contrôle électronique détecte un manque d'eau dans le réservoir d'eau de pluie, l'alimentation en eau potable s'ouvre automatiquement. L'eau potable s'écoule alors directement dans la conduite d'aspiration de la pompe via le réservoir tampon dans le bâtiment. Pour éviter la stagnation de la conduite d'eau potable et du réservoir tampon, l'appoint d'eau potable est activé toutes les quatre semaines pour une durée de fonctionnement de la pompe d'environ 3-4 minutes. La matrice UWO a un dispositif anti-refoulement (option) sur le côté aspiration du réservoir tampon

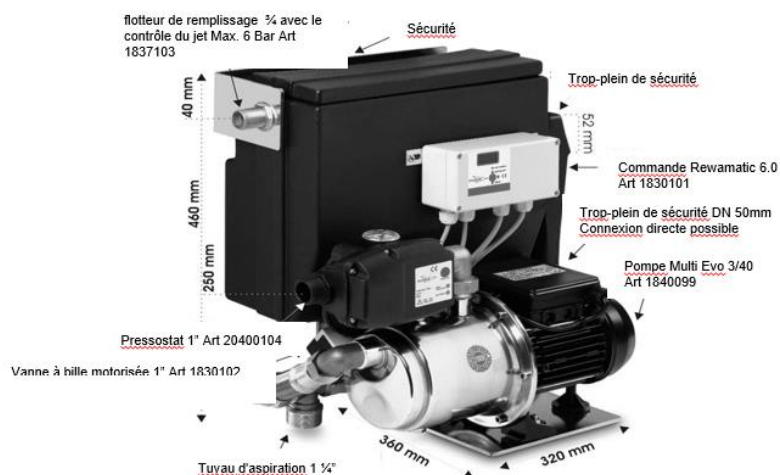

# Montage UWO-matrix

1. Avant de commencer l'installation, il faut déterminer un emplacement de montage en tenant compte des dimensions. N'oubliez pas que les murs porteurs transmettent le son plus fortement. Une paroi arrière insonorisante réduit considérablement le bruit de la pompe ! La matrix UWO est ensuite fixée au mur à l'aide du support de montage.
2. Le support de montage de la matrix UWO est d'abord fixé au mur à l'aide des deux vis (8 x 50 mm et chevilles S 10) fournies. Les vis de fixation supérieures doivent se trouver à au moins 15 cm du plafond ou de toute autre restriction de hauteur.
3. **Accrochez la matrix UWO au milieu du support de montage. Fixez-le avec la vis de fixation. La matrice UWO est entièrement assemblée!**
4. La conduite d'eau potable (raccord 3/4) est toujours raccordée avec un flexible armé (kit d'installation réf 1037100 A).
5. **Lorsque vous fixez le flotteur dans le réservoir tampon, tournez-le de manière à ce qu'il ne heurte pas le mur. Sinon, le flotteur ne se fermera pas!** Il doit également y avoir une vanne d'arrêt sur la conduite d'eau potable.
6. La conduite d'aspiration (min. 1" ou 32 mm de tube PE) est raccordée au raccord de la conduite d'aspiration, 5/4", au moyen d'un raccord à compression PE (kit d'installation). Remplissez d'abord la conduite d'aspiration avec de l'eau du robinet.
7. La ligne de pression est connectée avec un flexible 1" (kit d'installation réf 1037100 A) avec joint plat. Avec un vase d'expansion de 24 l ou plus, la fréquence de commutation de la pompe et du pressostat peut être considérablement réduite, ce qui se traduit par une plus longue durée de vie.
8. Le trop-plein de sécurité peut être raccordé directement à l'unité de relevage, à la citerne ou à l'égout. Un siphon doit être installé pour éviter les odeurs provenant de l'égout. Vous pouvez vous protéger contre un refoulement d'égout en installant un disconnecteur (kit d'installation réf 1037100 A).
9. Le capteur est suspendu dans la citerne de manière à ce qu'il soit sec avant que la pompe n'aspire l'air par le clapet de pied. Le clapet de pied doit toujours être au moins 5 cm sous l'eau. En cas d'utilisation du tuyau d'aspiration variable UWO (UWO-VSGL), le capteur est simplement abaissé dans le tuyau de guidage jusqu'à la limite de débordement. (Voir photo 2)
10. Le capteur doit être suspendu dans le réservoir de stockage de l'eau de pluie de telle sorte qu'il puisse être retiré à tout moment pour être inspecté et nettoyé. Le capteur avec le connecteur S 1 est branché sur le raccord K 1 de l'unité de contrôle.
11. La conduite d'aspiration doit être posée depuis le réservoir de stockage de l'eau de pluie jusqu'à la pompe. Un clapet de pied doit être installé à l'extrémité de la conduite d'aspiration, dans le réservoir de stockage de l'eau de pluie. (Voir photo 2)

## Attention :

1. Dans les citernes équipées de la conduite d'aspiration variable Uwo, le capteur doit être abaissé dans le tuyau carré jusqu'à la limite de débordement. Dans le cas d'autres systèmes, veillez à ce que le capteur se trouve au moins 30 cm au-dessus du point d'admission le plus bas dans la citerne.
2. Les capteurs ne doivent pas être allongés ou raccourcis, car cela modifie les résistances et peut entraîner un dysfonctionnement.
3. Pression maximale de fonctionnement pour le raccordement de l'eau potable à la boîte de recharge 6 bar.
4. Lors du choix de l'emplacement, il faut tenir compte du fait que les parois légères transmettent mieux les bruits de structure. Un fond absorbant doit être utilisé.
5. Les tuyaux d'aspiration doivent avoir un diamètre minimum de 1" ou 32 mm. et doivent être posés avec une légère pente de la citerne vers la prise d'eau. Les tuyaux de pression doivent avoir un diamètre minimum de 20 mm.
6. L'eau circule dans le corps de la pompe uniquement pendant la phase d'aspiration. Ensuite, une vanne spéciale assure l'interruption de la circulation, afin d'atteindre le débit maximal de la pompe.
7. Le pressostat fait démarrer la pompe lorsque la pression descend en dessous de 1,5 bar.
8. Dans le cas d'un diamètre de tuyau inférieur à 20 mm et, ou de longs parcours de tuyaux, un réglage fin doit être effectué sur le pressostat. (Ouvrez le couvercle du boîtier du pressostat, la vis fendue se trouve sous l'autocollant orange). Plus d'informations dans la documentation "Brio".
9. Un vase d'expansion réduit la fréquence de commutation de la pompe.  
Veillez noter que la Matrix n'a pas été conçue pour un fonctionnement continu. (Systèmes de sprinklers max. 45 min.)

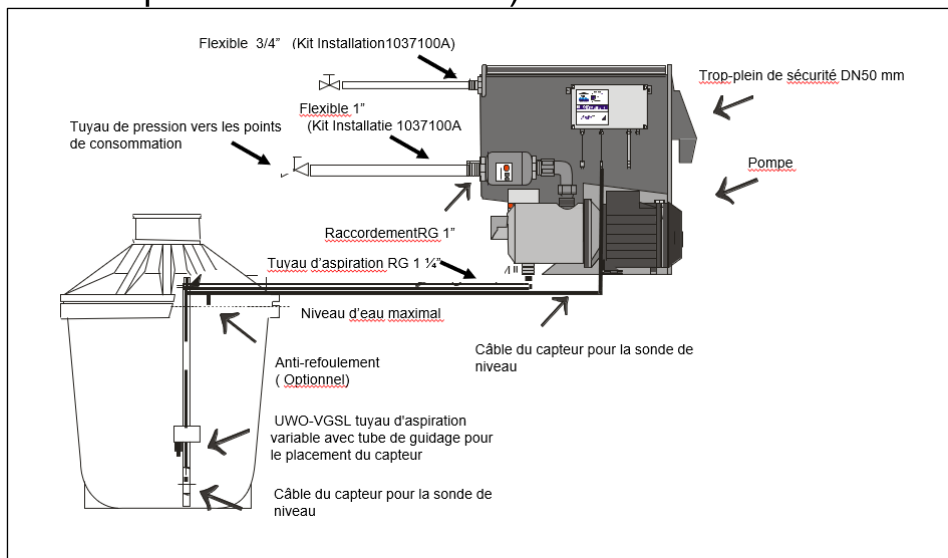

(var. Saugleitung)

# Fonctions de la UWO-Rewamatik 6

1. Mode réservoir d'eau de pluie, actif	Vert allumé Jaune éteint		La pompe tire de l'eau du réservoir d'eau de pluie.
2. réservoir tampon en mode manuel (eau de ville)  La basculement vers l'eau du réseau peut être sélectionné par l'utilisateur.	Vert éteint Jaune allumé		L'appareil passe en mode manuel en appuyant sur le bouton de commande.  On entre en mode manuel en appuyant sur le bouton de l'opérateur. En appuyant à nouveau sur le bouton de commande, le mode manuel est à nouveau désactivé (jaune activé). Si la citerne ne contient pas assez d'eau, le module continuera à fonctionner en mode de fonctionnement 2.
3. La citerne est vide Remplissage (eau de ville) En mode automatique	Vert allumé Jaune allumé		L'appareil reste allumé jusqu'à ce que la citerne contienne à nouveau suffisamment d'eau. (c'est-à-dire jusqu'à ce que le niveau maximal au niveau du capteur soit atteint). La commutation manuelle n'est pas possible.
4. rinçage automatique du "réservoir tampon" après 4 semaines de non-utilisation du module (impulsion courte).  "Chasse d'eau automatique". Exigence : Le module n'a pas été utilisé pendant 4 semaines. ( peut être modifié via le logiciel)	Vert clignote Jaune éteint  Le mode de rinçage peut être annulé en appuyant sur le bouton TEST		Le mode module reste activé tant que la pompe (consommation > 600W) n'a pas fonctionné pendant au moins 3 minutes. Ensuite, le mode de rinçage automatique est terminé. Chaque fois que le module est mis sous tension la minuterie de 4 semaines est supprimée. S'il y a un manque d'eau dans la citerne, l'unité continuera à fonctionner en mode module 2..
5. Le rinçage automatique des filtres s'effectue pendant 3 minutes par semaine.  (Peut être modifié par logiciel)	Vert allumé Jaune allumé		24 V Electrovanne (max.8 Watt)
6. Détecteur de contre-courant (en option)	Rouge clignotant		En outre, la LED rouge clignote et le buzzer est activé. Ce mode reste en vigueur jusqu'à ce que le message d'erreur soit supprimé et acquitté manuellement.
7. Démarrer le rinçage du filtre :	Appuyer sur le bouton pendant 5 secondes Le vert clignote	Terminer	
8. Démarrer le mode de recharge:	appuyer sur le bouton pendant 10 secondes Le vert clignote deux fois	Terminer	Appuyer à nouveau sur le bouton, (réglage d'usine : Se ferme automatiquement après 3 minutes)
9. Réglage de l'indicateur de niveau (peut être modifié via le logiciel)	Appuyez sur le bouton 20Sec. tf1 - tf2 - tf3	Terminer	automatique après réglage
<b>Reprenez en mode automatique après avoir effectué les réglages manuels.</b>			
<b>Attention !</b>			
L'unité de commande ne doit être ouverte que par un spécialiste			
Retirez la fiche secteur de la prise avant de l'ouvrir.			
Nous nous réservons le droit d'apporter des modifications techniques !			

## Attribution des bornes Rewamatik V

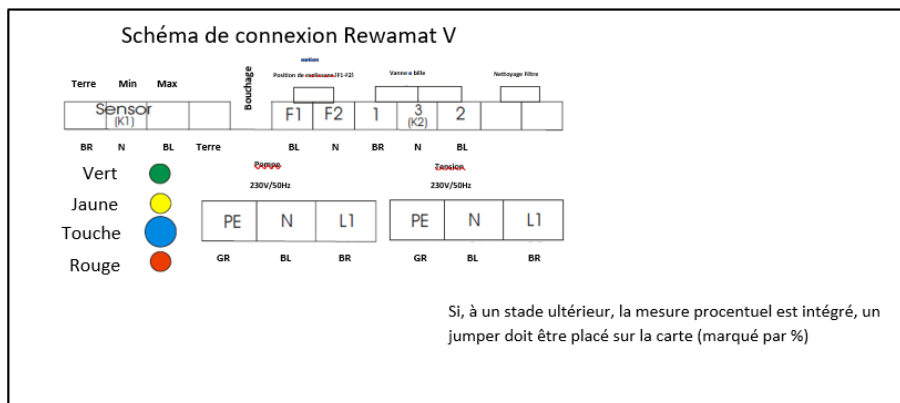

**Attention!**

Les capteurs ne doivent pas être rallongés ou raccourcis, car cela modifie les résistances et peut entraîner des dysfonctionnements.

### Description Pressostat

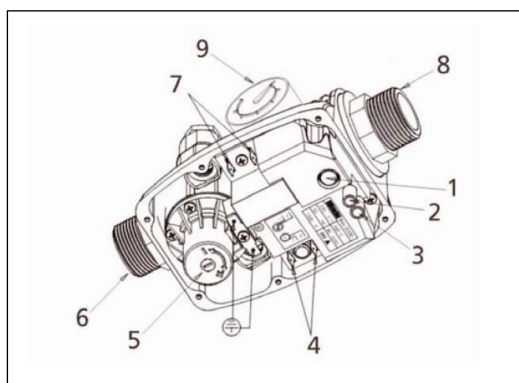

1. Bouton RESET
2. Témoin de fonctionnement à sec
3. Indicateur de la tension du réseau
4. Connexion du moteur
5. Réglage de la pression d'enclenchement
6. sortie de pression 1" AG
7. Tension Pompe
8. Entrée côté pression 1" AG
9. manomètre

### Courbe des caractéristiques du Multi EVO-A3-40M

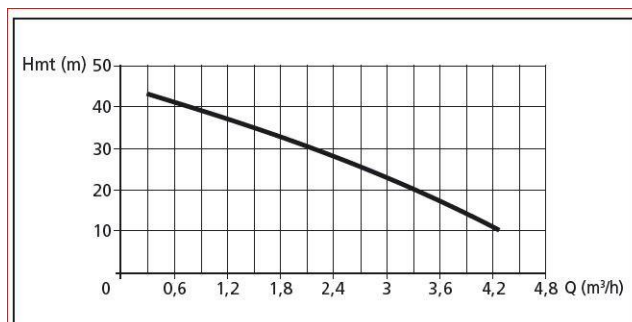

### Accessoires pour UWO Matrix

Kit de montage	<b>1037100</b>
NSB V RF-Technology digitale	<b>1040142</b>
Filtre Intank auto-nettoyant Avec ½ " MV et gicleur	<b>1020250</b>
Capteur 20 m.	<b>1830110</b>
Capteur 30 m.	<b>1830111</b>
Capteur 40 m.	<b>1830112</b>
Kit de conversion Uwo Blue	<b>1830106</b>

## Diagnostic d'erreur :

**1 : Le réservoir est plein, mais le système ne bascule pas.**

- a) L'unité de commande est réglée manuellement sur l'alimentation en eau potable.
- b) Le câble du capteur est déconnecté du connecteur.

c) Le câble de connexion à la vanne du moteur s'est détaché.

d) Le capteur n'est pas dans l'eau ou est sale.

**2 : Le réservoir est vide, mais le système ne commute pas.**

a) Le capteur se trouve dans la zone des boues.

(b) Le câble de liaison avec la valve du moteur est desserré.

**3 : La pompe se met en marche automatiquement sans qu'un consommateur soit ouvert.**

a) Une vanne ou un consommateur ne se ferme pas correctement, ce qui provoque une chute de pression dans la ligne de pression. Pour le vérifier, fermez la vanne d'arrêt sur la ligne d'alimentation pour vous assurer qu'aucune eau n'atteint les consommateurs.

**4 : La pompe fait un bruit de grincement**

a) La roue de ventilation frotte contre le couvercle, réparez-la à nouveau.

**5 : La pompe n'aspire pas.**

a) Le bouchon de décharge de transport a-t-il été retiré ?

b) Tous les raccords à vis sont-ils bien serrés ?

c) Le clapet anti-retour dans le tuyau d'aspiration fonctionne-t-il ?

**6 : Le flotteur de remplissage ne se ferme pas.**

Le flotteur de remplissage est un composant mécaniquement scellé.

qui entre en contact avec l'eau potable de l'approvisionnement public. Le degré de dureté varie d'une région à l'autre, de sorte qu'il peut y avoir contamination ou calcification. Veuillez effectuer régulièrement des contrôles visuels et fonctionnels.

**7 : La vanne à bille ne se ferme pas complètement**

a) Le connecteur de l'unité de commande s'est détaché.

**8 : Mise en marche retardée de la pompe**

a) Des sections trop petites, des tuyaux de pression longs ou sales nécessitent un réglage du pressostat.

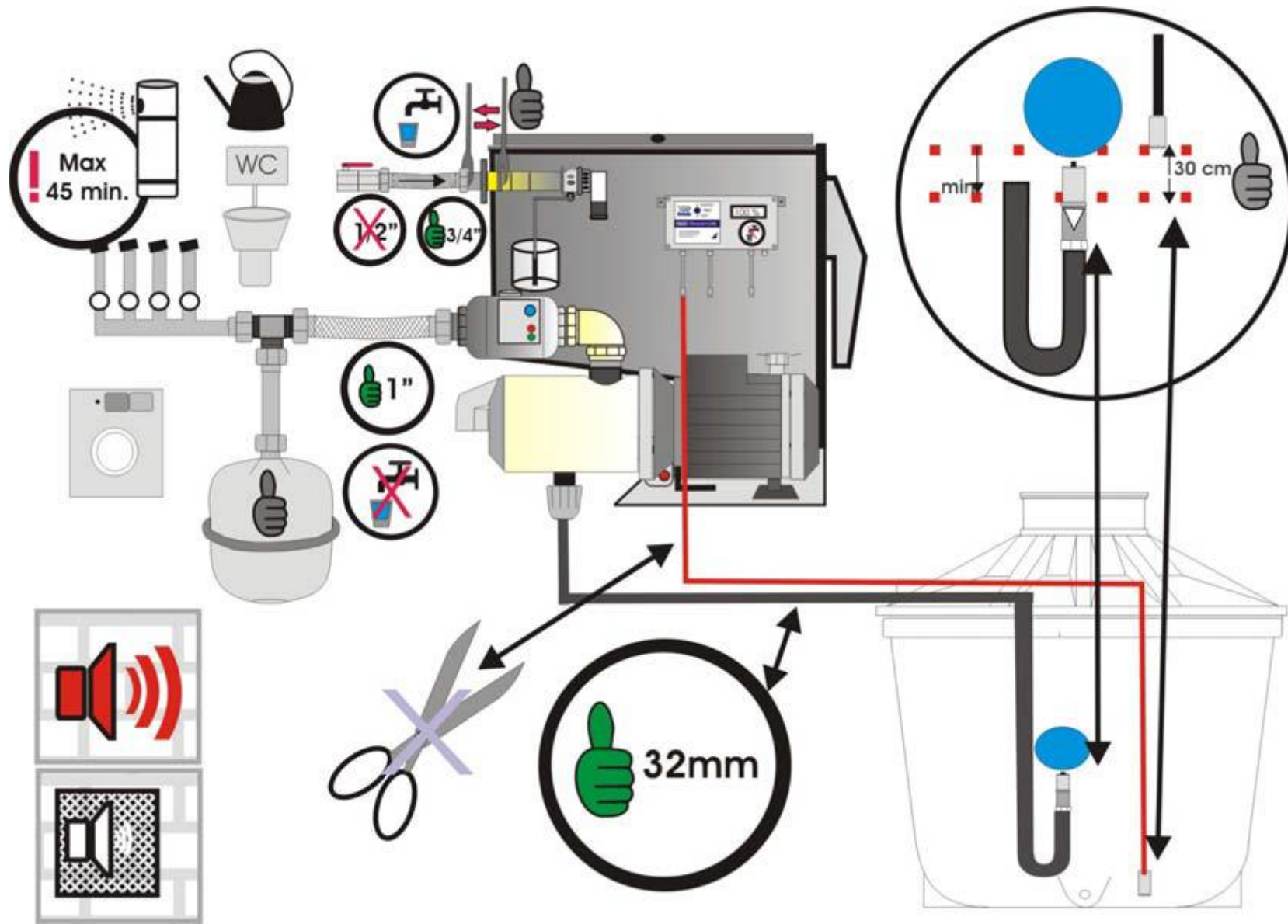



## Mise en service

1. Ouvrez l'alimentation en eau potable du réservoir tampon. Vérifiez le flotteur de remplissage.
2. Avant la mise en service, la pompe et la conduite d'aspiration doivent être remplies d'eau par le biais du raccord de ventilation.
3. Attention ! Ne pas brancher la fiche secteur avant d'avoir rempli la pompe et la conduite d'aspiration.
4. Branchez la fiche secteur à la prise de courant et mettez en marche le remplissage d'eau de ville à l'aide du bouton de commande de l'UWO-Rewamatik 6.0.
5. Un point de consommation doit être ouvert afin de purger la pompe. Si le système de contrôle émet un message d'erreur, remplissez la pompe d'eau et appuyez sur le bouton de réinitialisation. Répétez cette opération plusieurs fois si nécessaire.
6. Avant la mise en service de la pompe, la pompe et la conduite d'aspiration peuvent être remplies d'eau en mettant manuellement l'aspiration en marche. Cependant, la conduite d'aspiration doit être posée en amont de la pompe.



### Données techniques :

#### Matrix

##### Raccordement:

Raccordement à l'eau potable Matrix	R 3/4"Rg
Côté aspiration	1 1/4"
Côté pression Tropic plein de sécurité	Rg 1"
Remplissage d'eau potable (à 6.0 bar)	Ø 50
	60 Ltr./min.

Poids de la matrix	22,00 kg
Cable Capteurs	20 m
	30m/ 40m

##### Options:

#### Matrix

##### Puissance Pompe UWO- Max :

Tension d'alimentation	1 ~ 230V, 50 Hz
Hauteur d'aspiration	max. 7 m
Température moyenne	max. 50 °C
protection moteur	ingebouwd

##### Matrix:

##### UWO-Max 3/50

Débit	max. 3,5 m <sup>3</sup> /h
Distance Max.	max. 36 m
Pression Nominal	max. 4,5 bar
Puissance	700 W
Hauteur d'aspiration avec clapet de pied	7.0 m.

UWO-Water Regenwassernutzungssysteme (Germany)  
Mundenheimerstrasse 71  
68219 Mannheim Tel.: 0621 89958120 Fax: 0621 89958122  
[www.uwo-water.de](http://www.uwo-water.de) [uwo@uwo-water.de](mailto:uwo@uwo-water.de)  
UWO-Water.BE (Belgium)  
Route de Tilice 3  
4041 – Milmort Tel : +32 43743078

