

POMPES DE CHANTIER SÉRIE **KTZ**

La série KTZ est une gamme polyvalente de pompes de chantier triphasées en fonte qui offre un débit jusqu'à 146 m³/h ou une hauteur maxi de 48,5 mètres.

Atouts

- ◆ Robuste
- ◆ Refoulement orientable par le haut ou à 45°
- ◆ Disponible en version résistante aux liquides agressifs
- ◆ Disponible en version cale sèche

Application

Drainage des eaux très chargées pour utilisations intensives et prolongées en chantiers, carrières, mines ou BPE.



KTZ

Modèles	KTZ 21.5	KTZ 31.5	KTZ 22.2	KTZ 32.2	KTZ 23.7	KTZ 33.7	KTZ 43.7	KTZ 35.5	KTZ 45.5	KTZ 47.5	KTZ 67.5	KTZ 411	KTZ 611	KTZ 415	KTZ 615
Débit maxi (m ³ /h)	26	40	30	48	27	54	86	66	104	84	122	86	146	119	168
Pression maxi (m)	21,5	14,4	26	20,5	36,5	29	18	32	22,5	40	31	48,5	32,5	55	39,5
Puissance (kW)	1,5	1,5	2,2	2,2	3,7	3,7	3,7	5,5	5,5	7,5	7,5	11	11	15	15
Intensité nominale (A)	3,5	3,5	5	5	7,7	7,7	7,7	11,4	11,4	15,1	15,1	22	22	28,3	28,3
Ø Refoulement (mm)	50	80	50	80	50	80	100	80	100	100	150	100	150	100	150
Granulométrie (mm)	8,5	8,5	8,5	8,5	8,5	8,5	8,5	8,5	8,5	12	20	10	20	12	20
Poids (kg)	35	34	36	35	62	62	62	76	77	100	99	130	131	146	146
Sortie (Filetée (F) / Cannelée (C))	F+C	F+C	F+C	F+C	F+C	F+C	F+C	F+C	F+C	F	F	F	F	F	F
Courbe	● 1	● 2	● 3	● 4	● 5	● 6	● 7	● 8	● 9	● 10	● 11	● 12	● 13	● 14	● 15

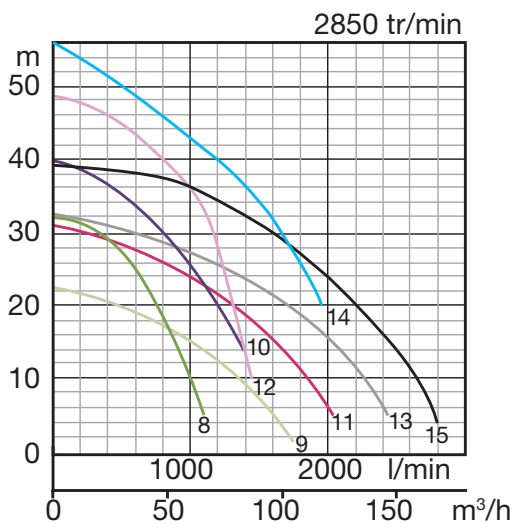
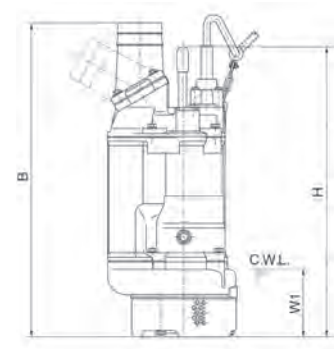
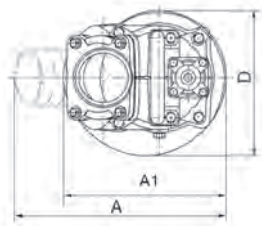
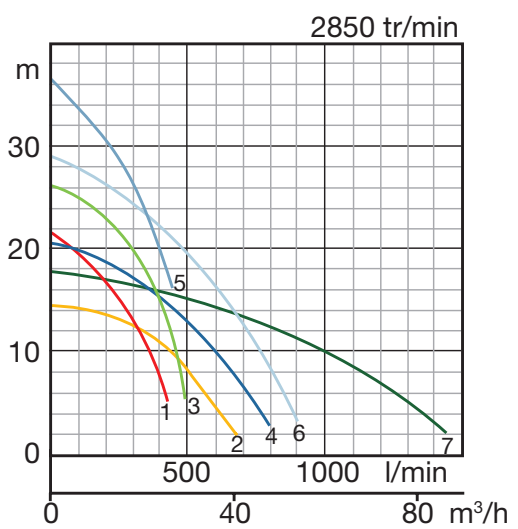

Modèles	KTZ 21.5	KTZ 31.5	KTZ 22.2	KTZ 32.2	KTZ 23.7	KTZ 33.7	KTZ 43.7	KTZ 35.5	KTZ 45.5	KTZ 47.5	KTZ 67.5	KTZ 411	KTZ 415	KTZ 611	KTZ 615
A	235	235	235	235	283	283	283	306	306	330	361	374	408	374	438
A1	173	173	173	173	213	213	213	223	223	245	285	260	260	260	260
B	529	529	549	549	667	677	687	721	731	812	874	864	906	884	926
D	216	216	216	216	252	252	252	258	258	314	314	350	350	350	350
H	648	648	668	668	637	637	637	688	688	697	697	740	810	740	810
W1	120	120	120	120	150	150	150	150	150	190	190	190	190	190	190

Dimensions en mm