

LPA-VPA 75G

Roulette d'appareil pivotante avec platine à visser, roue avec bandage en caoutchouc plein et jante en matière synthétique

EAN 4047526271985

ID 271981

Code douanier 83022000



Monture : série LPA

- tôle d'acier, électro-zinguée, passivées bleu, sans Cr6
- double chemin de billes dans la couronne du pivot
- axe de pivot stable
- jeu minimal de la couronne du pivot, fonctionnement aisé, longue durée de vie grâce au sertissage dynamique spécial Blickle

















Roue : série VPA

- bandage : caoutchouc plein de première qualité, dureté 80 Shore A, couleur gris, non tachant, non marquant par contact
- jante : polyamide 6 de première qualité ou polypropylène pour variante conductible d'électricité « -EL », non cassant, couleur noir

Autres caractéristiques :

- haute résistance aux produits chimiques contre de nombreux agents agressifs, mais pas contre l'huile
- résistance à la température : -20 °C à +60 °C, capacité de charge réduite au-delà de +30 °C

Données techniques:

∅ roue (D)		75 mm
Largeur de roue		25 mm
Capacité de charge à 3 km/h		60 kg
Capacité de charge (statique)		150 kg
Type de moyeu		moyeu lisse
Hauteur totale (H)		100 mm
Type de montage		platine à visser
Dimensions de la platine		60 x 60 mm
Entraxe trous de fixation		38 x 38 / 48 x 48 mm
∅ trou de fixation		6.2 mm
Déport (F)		29 mm
Résistance min. à la température		-20 °C
Résistance max. à la température		60 °C
Dureté du revêtement		80 Shore A
Poids de la pièce		0,3 kg
Non tachant		
Non marquant par contact		
Antistatique		×
ESD		×
Conductible d'électricité		×
Résistant à la corrosion		×
Hautes températures		×
Compatible autoclave		×



Dureté du revêtement

 80 Shore A

Résistance au roulage

 bien

Résistance à l'usure

 passable

Bruits de roulage / Protection du sol

 très bien

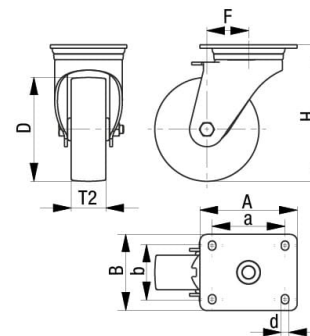
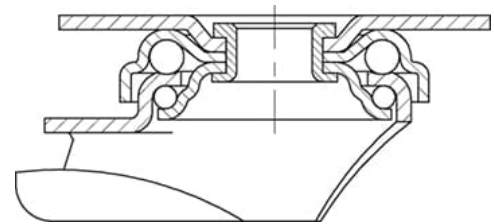

Références du produit



Blocage standard associé LPA-VPA 75G-FI



Roulette fixe correspondante BPA-VPA 75G



Roue utilisée VPA 75/8G