

ROBINET DE PUISAGE

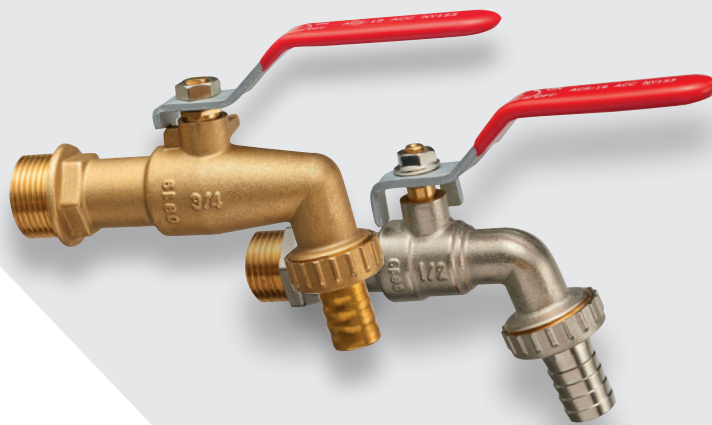

CODE P : P4104QK (NICKELÉ)

CODE P : P4104QL (BROSSÉ)

DESCRIPTIF PRODUIT

- Raccordement mâle, tétine cannelée
- Avec raccord au nez
- Brise jet incorporé
- Sphère laiton chromée
- Joints de sphère PTFE
- Poignée plate

CARACTERISTIQUES

NORMES

ACS 19 ACC NY 153

MATIERE

LAITON CW617N

TEMPERATURE MINI / MAXI +5°C / +95°C

SCHEMA

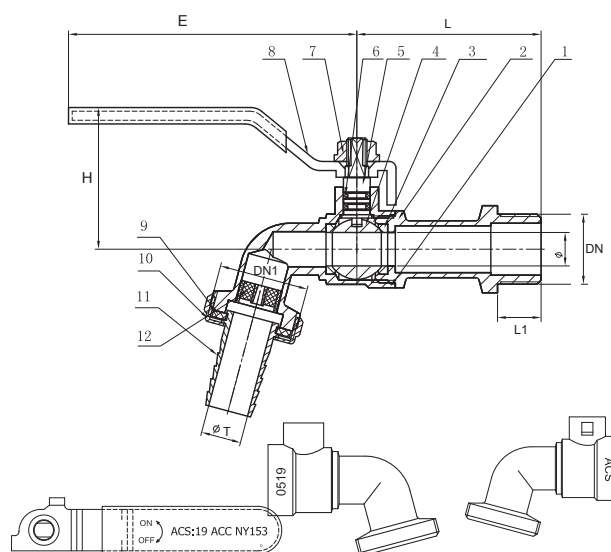

Code	Finition	DN	DN1	PN	Ø D	L	L1	Ø T	E	H
65843447	Nickelé	1/2"	3/4"	16	10	53.5	12	12	86	43.2
65843455	Brossé	1/2"	3/4"	16	10	54	14	11	95	40.8
65843463	Brossé	3/4"	3/4"	16	13.5	61	14	11	95	45.5

Repère	Désignation	Matériau
1	Corps	Laiton CW617N
2	Mamelon	Laiton CW617N
3	Siège	PTFE
4	Sphère	Laiton
5	Axe	Laiton
6	Joint torique	EPDM
7	Ecrou poignée	Acier Q235
8	Poignée	Acier Q235
9	Joint	EPDM
10	Ecrou	Laiton
11	Embout cannelé	Laiton
12	Diffuseur d'eau	POM

SOGEDESCA

10 rue Général Plessier - 69002 Lyon