



A brand of Vignal Lighting Group

TRIANGLE D'AVERTISSEMENT  
WARNDREIECK  
TRIANGOLO D'AVVERTIMENTO  
SPECIAL WARNING TRIANGLE  
TRIANGULO DE AVERTENCIA

# TFM 500

JAUNE-AUTO - GELBROTEN - AMBRA - AMBER - ÁMBAR

HOMOLOGATION EUROPÉENNE: Tracteurs, Véhicules de terrassement, Camions, Remorques  
EUROPÄISCHE ZULASSUNG: Traktoren, Erdbaumaschinen, Fahrzeuge, Lastkraftwagen, Schleppen  
OMOLOGAZIONE EUROPEA: Trattori, Macchine movimento terra, Camion, Rimorchi  
EUROPEAN HOMOLOGATION: Tractors, Earthmoving vehicles, Trucks, Trailers  
HOMOLOGACIÓN EUROPEA: Tractores, Vehículos de movimiento de tierras, Camión, Remolques



ECE 10R - 05 11014

Only Data Data Daten



GARANZIA INTERNAZIONALE  
INTERNATIONAL WARRANTY  
GARANTIE INTERNATIONALE  
INTERNATIONAL GARANTIE  
GARANTIA INTERNACIONAL



A brand of Vignal Lighting Group

Fabbricato da Vignal C.E.A SA nello stabilimento di Rancate (Mendrisio), Switzerland

## MONTAGE SUR LE TOIT - ROOF INSTALLATION - MONTAGGIO SUL TETTO

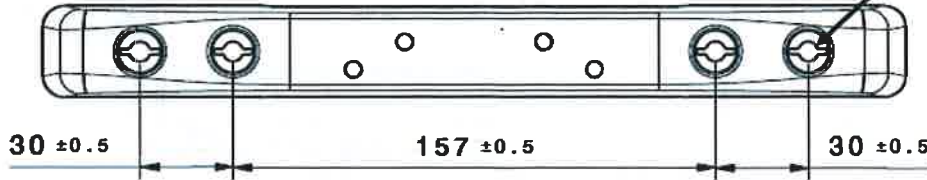

N.4 M6 screws -  
N.4 M6 vis -  
N.4 M6 viti

## MONTAGE SUR LA BAR - BAR INSTALLATION - MONTAGGIO SU BARRA

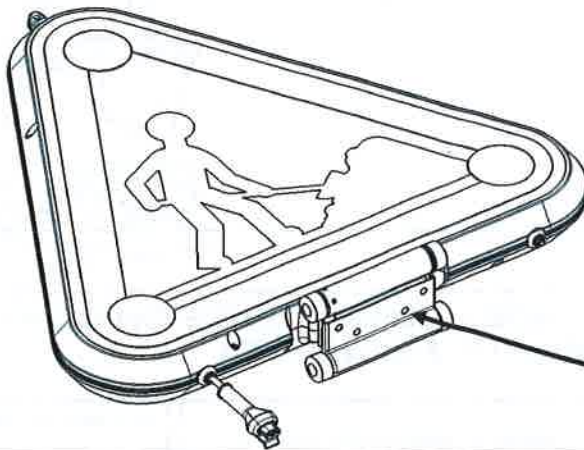

Tension de charnières - Tensioning of the Hinges  
- Tensionamento cerniere

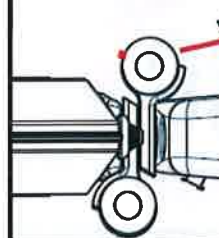

Tourner la bague de tension avec la tige de tension et ajouter le goupilles d'arrêt  
Tension the tension ring with the lever and insert the locking pin  
Tensionare la cerniera con l'astina di carica ed inserire il pernetto d'arresto

Gyrophare - Beacon  
- Girofaro

N.4 M5x16 TSEI screws -  
N.4 M5x16 vis TSEI -  
N.4 M5x16 viti TSEI

Safety Division



VIGNAL  
LIGHTING GROUP

Ref. 2090.161

Congratulations for ever scelto questo prodotto VIGNAL CEA di elevata qualità. VIGNAL CEA ha impiegato la sua esperienza di leader europeo di fari girevoli per offrire ai propri clienti un prodotto dal funzionamento sempre perfetto e che risponde alle norme europee ed internazionali indicate. Il faro girevole è garantito per un periodo di 2 anni dalla data di acquisto per difetti riconosciuti nel materiale o nella fabbricazione. La garanzia non potrà in ogni caso superare i 3 anni dalla data di fabbricazione impressa all'interno del faro girevole. La garanzia prevede sostituzione del particolare difettoso o del faro completo con un altro dello stesso modello previo ritiro del certificato di garanzia internazionale opportunamente timbrato dal distributore con la data di acquisto.

Congratulations! You chose the high quality VIGNAL CEA products. VIGNAL CEA put to profit its experience of European leader of rotating beacons to offer to its customers a product of an always perfect functioning complying to the European and international norms in force. The rotating beacon guaranteed for 2 years from the date back to purchase for recognized defect regarding a component or manufacture. The guarantee can't in any case exceed 3 years from the manufacture date printed inside the rotating beacon. The guarantee foresees the replacement of the defective component or the beacon himself by an identical model after achievement of the international guarantee certificate stamped by the distributor with the purchase date.

Félicitations! Vous avez choisi les produits VIGNAL CEA de haute qualité. VIGNAL CEA a mis à profit son expérience de leader européen de feux tournants pour offrir à ses clients un produit d'un fonctionnement toujours parfait, répondant aux normes européennes et internationales en vigueur. Le feu tournant est garanti 2 ans à partir de la date d'achat pour défaut reconnu au niveau du composant ou de la fabrication. La garantie ne peut en aucun cas excéder 3 ans à partir de la date de fabrication imprimée à l'intérieur du feu tournant. La garantie prévoit le remplacement du composant défectueux ou du feu lui-même par un modèle identique après obtention du certificat de garantie internationale timbré par le distributeur avec la date d'achat.

Glückwunsch! Sie haben die Produkte VIGNAL CEA von hoher Qualität gewählt. VIGNAL CEA stellt seine Erfahrung europäischen Leiters der Rundumkehrleuchte zu profitieren, drehen anzubieten, zu seinen Kunden ein Produkt von einem immer perfekten Funktionieren erscheidend zum europäischen und internationalen Normen in Kraft. Die Rundumkehrleuchte haben von der Datum Rückseite für 2 Jahre garantiert, für erkannten Fehler (entweder wegen eines Bauteils oder Herstellung) zu kaufen. Die Garantie kann nicht auf jeden Fall mehr als 3 Jahre von der Datum Rückseite zu gedruckter Herstellung innerhalb des drehende Rundumkehrleuchte. Die Garantie sieht die Ersetzung des mangelfaften Bauteils voraus oder bereit ihn selbst durch ein identisches Modell, nachdem Leistung Bescheinigung der internationalen Garantie timbriert durch den Verteller mit der Datum Rückseite zu kaufen.

Felicitaciones! Usted eligió productos VIGNAL CEA de alta calidad. VIGNAL CEA ha puesto a su servicio la experiencia del líder europeo en luces rotativas para ofrecer a sus clientes un producto de funcionamiento siempre perfecto que responde a las normas europeas e internacionales en vigor. La luz rotativa está garantizada por un periodo de 2 años desde la fecha de compra por defecto reconocido del componente o de la fabricación. La garantía no podrá exceder, en ningún caso, los 3 años desde la fecha de fabricación impresa en el interior de la luz rotativa. La garantía prevé la sustitución de la pieza defectuosa o la luz rotativa completa por otro del mismo modelo previa presentación de la garantía internacional debidamente sellada por el distribuidor con la fecha de compra.

Nome Name Nom Name \_\_\_\_\_  
 Timbro del distributore - Distributor's stamp - Timbre du distributeur \_\_\_\_\_  
 Stempel des Vertalers \_\_\_\_\_



A brand of Vignal Lighting Group

JAUNE-AUTO - GELBROTRES - AMBRA - AMBER - ÁMBAR



1328

VIGNAL CEA SA, Via Airo Passa, 11, 6862 Rivacone (Piemonte), Switzerland  
 20  
 1328 - CPR - 0789

EN 12352:2008 Light device for warning and guiding in road traffic	
Performance under impact	class M3
Luminous intensity	class L2H
Luminance uniformly	class L2H
Retro-reflective devices	RD
Colourimetric performance	Class C yellow 1
Durability	class T2
(Temperature resistance)	IPX4
(Ingress of dust and water)	NFD
Dangerous substances	



ECE 10R - 05 11014

## KIT DA RELEVAGE - TILTING KIT - KIT DI RIBALTAMENTO

Utilisation recommandé - Recommended use - Utilizzo consigliato



2 fois l'hauteur du triangle -  
 2 times triangle height -  
 2 volte l'altezza del triangolo

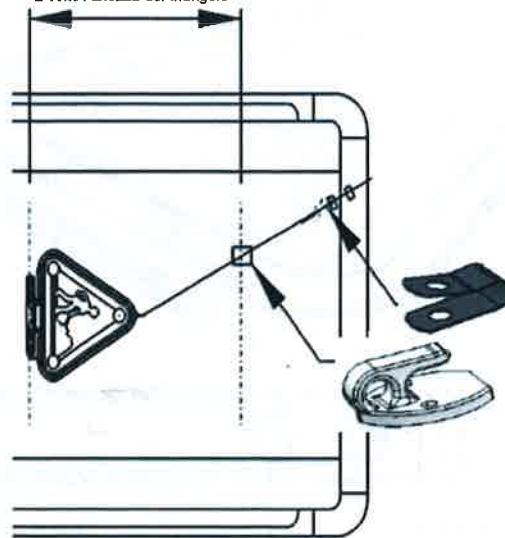

## UTILISATION - USAGE - UTILIZZO

Vitesse max avec le triffash relevé: 30 km/h -  
 Max speed with triffash in open position: 30km/h -  
 Velocità max a triffash aperto: 30km/h



Laver avec de l'eau et savon doux -  
 Wash with mild soap and water -  
 Lavare con acqua e sapone neutro incolore



## COMPOSANTS A LA DEMANDE - COMPONENTS ON DEMAND - COMPONENTI SU RICHIESTA

KIT DE RELEVAGE -  
 TILTING KIT - KIT DI  
 RIBALTAMENTO

BAR KIT - KIT BARRA (L1100-L1350-L1550)

GYROPHARE-BEACON-GIROFARO

Safety Division



VIGNAL  
 LIGHTING GROUP