

# Sanicom 1

## eaux agressives et/ou salines, eaux grises

La station Sanicom 1 est conçue pour le relevage des eaux grises de lieux collectifs tels que les cabinets médicaux, les douches de salles de sport ; mais aussi des eaux pouvant atteindre 90 °C provenant de plonges, lave-vaisselles, chaufferies, de fours à pain, etc.

La station est équipée d'un tube plongeur qui commande la mise en marche et l'arrêt du moteur. Une alarme de niveau haut est intégrée à l'appareil. Une alarme sonore et visuelle déportée est disponible en option.



### PERFORMANCES

- HMT max. : 11 m
- Débit max. : 12 m<sup>3</sup>/h

### AVANTAGES PRODUIT

- Installation facile sans décaissement du sol
- Accessibilité pour la maintenance
- 2 entrées latérales basses
- Enclenchement bas
- Marche forcée
- Commande intégrée
- Alarme de niveau incluse



BYCert:6045364

### EN OPTION

Boîtier d'alarme filaire Sanicom 1



### RACCORDEMENTS

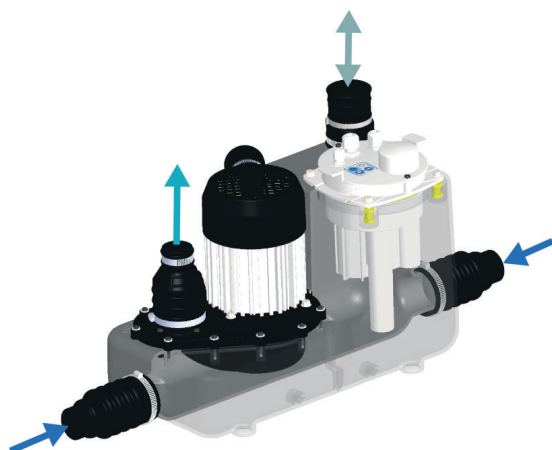

- Diamètre des entrées ext. : 40, 50 mm
- Diamètre de refoulement ext. : 32 mm
- ↔ Diamètre de ventilation ext. : 50 mm



Roue multicanale

## DIMENSIONS

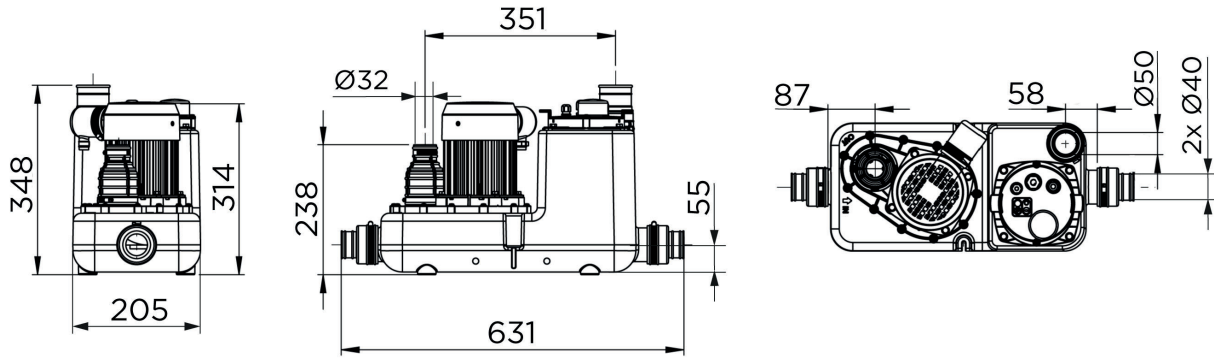

## COURBE DE DÉBIT

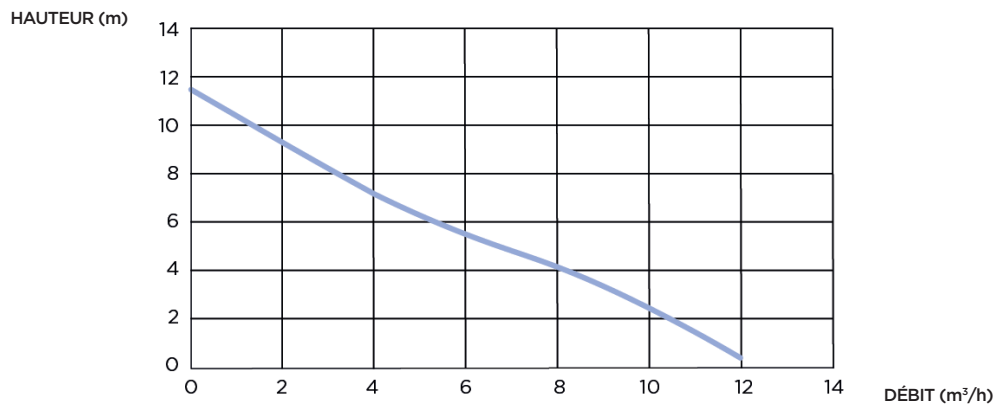

### Sanicom 1 v02

Type de commande	Clavier intégré
<b>Matériaux</b>	
Cuve	PE
Corps de pompe	PA 12 GF
Corps moteur	Aluminium
Roue	PA 6 GF
<b>Caractéristiques électriques</b>	
Tension (V)	230
Fréquence (Hz)	50-60
Puissance absorbée P1 (W)	750
Puissance restituée P2 (W)	525
Indice de protection	IPX4
<b>Hydraulique</b>	
HMT max. (m)	11
Débit max. (m³/h)	12
Diamètre des entrées ext. (mm)	40, 50
Diamètre de refoulement ext. (mm)	32
Diamètre de ventilation ext. (mm)	50
Volume total (L)	14
Volume utile (L)	5.7
Niveau ON/Niveau OFF (mm)	135/50
Niveau d'alarme (mm)	205
Granulométrie (mm)	8
T° max. admissible du liquide pompé (5 min)	90 °C
Type de roue/couteaux	Roue multicanale
Type d'enclenchement	Pneumatique
<b>Identification et logistique</b>	
Poids brut (kg)	11.5
Code EAN	3308815082851
Code usine	COM1002