

FILTRE CARAÏBES II



GARANTIE
2
 ANS

ACCESSOIRES

GARANTIE
5
 ANS

CUVE

CARACTÉRISTIQUES

- Filtre à sable laminé en polyester renforcé, fabriqué grâce à une projection simultanée de résine et fibre de verre.
- Large ouverture facilitant l'accès au média filtrant
- Purge basse facile d'utilisation
- Couvreclou boulonné transparent – haute résistance et parfaite étanchéité.
- Pression maximale de travail de 2,5 kg/cm².
- Hauteur filtrante 0,6 m

QUANTITÉ MÉDIA FILTRANT

	Sable en kg	Gavier en kg	Verre grade 1	Verre grade 2	AFM grade 1	AFM grade 2	AFM grade 3
CARAIBES9	75	25	63	21	42	42	0
CARAIBES15	100	50	84	42	63	63	0
CARAIBES18	150	50	126	42	84	84	0
CARAIBES22	175	75	147	63	105	105	0
CARAIBES30	300	100	252	84	168	84	84

DIMENSIONS

	CARAIBES9	CARAIBES15	CARAIBES18	CARAIBES22	CARAIBES30
D mm	530	630	720	780	940
H mm	665	765	915	810	960
M mm	305	340	400	300	355
N mm	430	465	525	530	585

LIVRÉ AVEC

- Manomètre
- Purge d'air et d'eau
- Vanne Multivoies 6 positions
- Sable ou billes de verre non compris

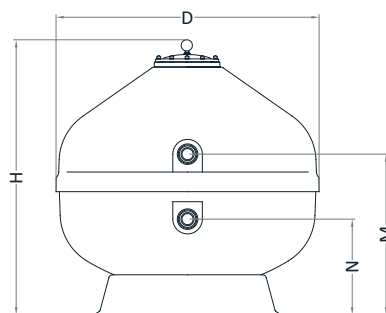

GAMME

Référence	Code	Diamètre	Vanne	Surface de filtration	Débit	Pression max	Sable (0,4-0,8 mm)	Poids
CARAIBES9	71 014 959	500 mm	1"1/2	0,19 m ²	10 m ³ /h	2,5 bar	95 kg	17 kg
CARAIBES15	71 014 967	600 mm	1"1/2	0,28 m ²	15 m ³ /h	2,5 bar	148 kg	22 kg
CARAIBES18	71 015 009	680 mm	2"	0,36 m ²	18 m ³ /h	2,5 bar	210 kg	25 kg
CARAIBES22	71 015 017	750 mm	2"	0,44 m ²	22 m ³ /h	2,5 bar	245 kg	27 kg
CARAIBES30	71 015 025	900 mm	2"	0,63 m ²	32 m ³ /h	2,5 bar	415 kg	39 kg